

# Catálogo de **Produtos**

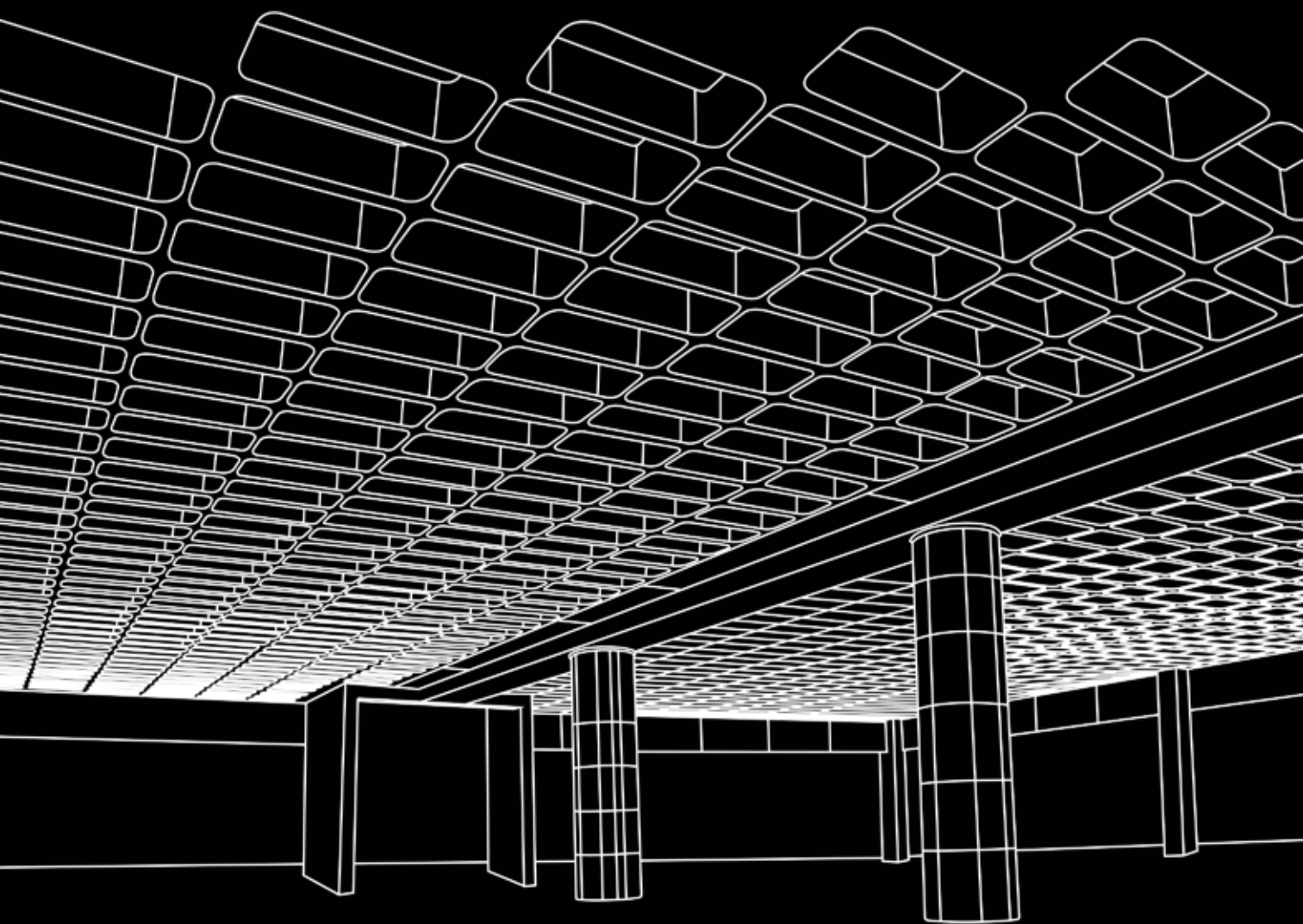

BRASIL  
**atex**  
a fôrma da obra



**A Atex é sua  
parceira para  
a inovação  
e melhoria  
dos processos  
construtivos**



- 04 Quem Somos**  
Conheça a Atex, empresa com mais de 30 anos de história e mais de 70 milhões de m<sup>2</sup> construídos
- 06 Meio Ambiente**  
A Atex é responsável pela preservação de mais de 7 milhões de árvores
- 08 Lajes Nervuradas**  
**14** Catálogo técnico  
Fôrmas Atex Bidirecionais  
**19** Catálogo técnico  
Fôrmas Atex Unidirecionais + Anulador de Nervura®  
**24** Laje Nervurada com Furos Horizontais  
Tubex  
**26** Sistemas de Escoramento e Cimbramento  
Os Sistemas Atex otimizam o tempo da obra e reduzem o ciclo de concretagem e desforma da laje.
- 28 Lajes Maciças e Vigas**  
O Sistema Planex® substitui a madeira na construção de lajes maciças, vigas e pilares
- 32 Pilares de Concreto**  
Sistema de fôrmas para pilares retangulares e circulares em várias dimensões
- 35 Espaçadores**  
Linha de Espaçadores, Distanciadores para Paredes de Concreto e Protetores para Vergalhões
- 37 Pisos, Forros e Revestimentos**  
Grim Grid e Mycena. Com a Linha Decoratex, tudo se encaixa



Para fazer uma cotação on-line, aponte a câmera do smartphone para o QR code ou acesse o link [solucoes.atex.com.br/orcamento](http://solucoes.atex.com.br/orcamento)

# Quem somos



Há mais de 30 anos,  
pensando inovação  
para a construção civil.



**Centros de Distribuição**  
em todas as regiões  
do Brasil.



**Projetos  
modularizados,**  
sustentáveis,  
produtivos  
e rentáveis.



**Assistência  
técnica** na obra  
e no projeto.

**A Atex é pioneira no Brasil na tecnologia de Fôrmas Plásticas para lajes, pilares e vigas no Brasil.** Fundada em 1991, a empresa vem investindo em tecnologia, inovação e ampliação da capacidade de produção para atender grandes projetos com cada vez mais qualidade e eficiência.

**As Fôrmas Atex são fabricadas no Brasil, pela Atex Euroinjet, e distribuídos para toda a América Latina.** Nossas soluções estão presentes em obras na América do Norte, Europa, Ásia e África.

## Avalie os benefícios da Atex

**Envie o seu projeto estrutural e receba um estudo gratuito.**

Fale com a gente agora por Whatsapp e descubra como reduzir em até 40% o consumo de concreto e aço na obra, eliminar o uso de madeira e diminuir o desperdício e o descarte de materiais.



Aponte a câmera do celular para o Qr Code e fale com a gente.



**Mais de 70 milhões de m<sup>2</sup> construídos com tecnologia Atex.**

**QAtex**  
 Qualidade  
 Certificada  
 Atex

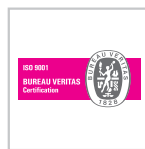

**Halifax - Canadá**

# Meio ambiente

Mais de 7 milhões de árvores preservadas

A Atex tem o compromisso de criar processos construtivos inovadores que respeitem o meio ambiente e contribuam para a sua preservação.

As soluções Atex garantem redução do consumo de recursos naturais e dos custos de construção, assegurando maior lucratividade e produtividade. Ao criar modelos econômicos, produtivos e sustentáveis para toda a cadeia de seus produtos, a **Atex se alinha às diretrizes convergentes para o desenvolvimento sustentável do planeta.**

## Fontes Renováveis de Energia

A Atex fez a conversão energética, implementando fazendas solares em suas unidades. **Toda a sua produção utiliza fontes de energia limpa.**

1 indústria petroquímica



2 Atex Euroinjet fabricação



3 logística



A Atex gera e utiliza energia de fonte limpa e renovável.

## A Atex contribui para a certificação ambiental de seus projetos



As Fôrmas Atex oferecem diversos benefícios ao meio ambiente: **redução do uso de madeira, concreto e aço, menor geração de entulho e maior eficiência energética.** Além disso, a Atex é responsável por toda a cadeia de produção, da fabricação à reciclagem das fôrmas, sem que nada seja descartado no meio ambiente.



**1**

### Material-base

A cadeia tem início na compra responsável da matéria-prima de parceiros comprometidos com o meio ambiente.



**2**

### Produção

Na unidade industrial Atex, a resina termoplástica é aditivada para produzir fôrmas de alta resistência.



**3**

### Distribuição



A autonomia de atendimento das unidades próprias Atex, presentes em todas as regiões do Brasil, e 6 país da América Latina encurta a distância até a obra, mitigando os efeitos do transporte sobre o meio ambiente.

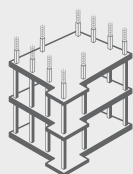

### Utilização

**4**

Nas obras, as fôrmas podem ser facilmente manuseadas para a montagem da estrutura que receberá a concretagem, pois são leves e têm dimensões estratégicas.



## O uso das soluções Atex reduz a emissão de CO<sub>2</sub>

A reutilização das fôrmas reduz a demanda de fabricação de novas unidades, elimina madeira e reduz o consumo de concreto e aço na obra.



**5**

### Reutilização

Por serem resistentes, as Fôrmas Atex podem ser reutilizadas centenas de vezes. Ao término de uma obra, basta limpá-las e armazená-las para uso em novos projetos.



**6**

### Reciclagem

Quando uma fôrma não pode mais ser reutilizada, seu material vira insumo para a fabricação de espaçadores de ferragem e da linha de ecopisos e ecorevestimentos.



**7**

### Fim sustentável

Os pisos e revestimentos são incorporados aos projetos arquitetônicos e os espaçadores, às estruturas das edificações. O ciclo das Fôrmas Atex é concluído, contribuindo para a execução de processos construtivos sustentáveis.

**4** obra

**5** reutilização

**6** Atex Euroinjet reciclagem

**7** fim sustentável

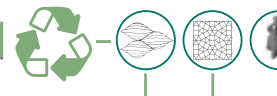

As linhas Decoratex e de Espaçadores são ecológicas porque fecham o ciclo da obra, reaproveitando os resíduos como matéria-prima.

# Laje Nervurada Atex



Sede da Honda - SP

## Economia

Por ser mais espessa que as lajes maciças, a **Laje Nervurada Atex** reduz a necessidade do uso de aço, mantendo a mesma inércia.

O peso total de um edifício com **Lajes Nervuradas Atex** é pelo **15% menor**.

Os custos de escavação, fundação e construção **são reduzidos** proporcionalmente.



Reduz os custos de mão de obra.





# Mais de **130 geometrias de fôrmas** para lajes nervuradas bidirecionais e unidirecionais.



As fôrmas são fabricadas em plástico. O design exclusivo e a extrema resistência do material permitem a sua **reutilização centenas de vezes**.



Cidade Administrativa do Governo de Minas Gerais

## Grandes vãos com menos pilares

A estrutura mais leve viabiliza a construção de vãos maiores, com menos pilares e menor consumo de concreto.

Dispensa o uso do concreto que não tem função estrutural.

A Laje Atex pode reduzir em até

**40%** o consumo de concreto e aço



Elimina o assoalho de madeira e toda uma cadeia de materiais usados no processo.





Loja Etna - SP

Os produtos do portfólio Atex são fabricados em nossa unidade industrial, no Brasil. Utilizamos processos de produção sustentáveis em toda a cadeia.



**Montagem e desforma industrializadas**

**A Atex é a marca da qualidade, solidez e inovação**

**Logística inteligente**

Segurança para o planejamento da obra

**Obras mais produtivas**

Ciclos de concretagem mais curtos

**Redução de resíduos para descarte**

As fôrmas são recicláveis e reutilizáveis

**Obras industrializadas limpas e organizadas**

**Assistência técnica na obra e no projeto**

Processos construtivos mais eficientes

**Mais segurança e ergonomia para a equipe**

**Acabamento preciso**

**Mais previsibilidade**

**Unidades de distribuição próprias em todas as regiões do Brasil.**





Instituto Inhotim - MG



## Normas de Acústica

Níveis de passagem de som dentro do recomendado na NBR 15575.



## Normas de Proteção Contra Incêndios

A Atex oferece medidas de fôrmas para todos os tipos de projetos e todos os dimensionamentos de laje em situação de incêndio, com capa de compressão e larguras de base das nervuras que possibilitam o recobrimento do aço necessário, de acordo com a NBR 15200.



Sede da OLX - RJ



## Referência em design

O uso da Laje Atex em projetos comerciais e residenciais tornou-se tendência no design de interiores e arquitetura.

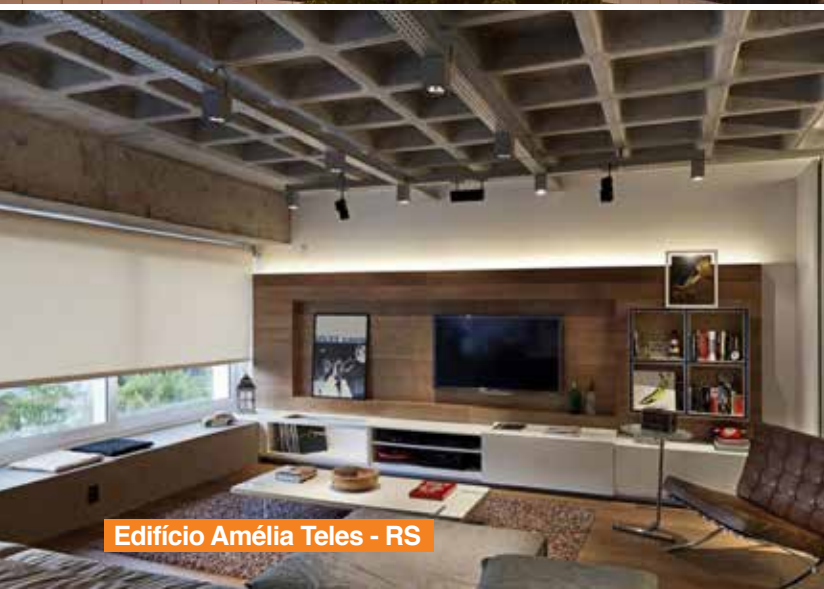

Edifício Amélia Teles - RS

# Estudo de Caso

Economia de concreto e aço da Laje Nervurada



## Laje Nervurada Atex vs. Laje Maciça

### Laje Maciça

h = 32 cm; concreto = **0,32 m³/m²**

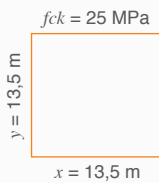

Inércia / nervura = 255029 cm<sup>4</sup>  
Laje maciça equivalente em inércia →  $heq = \sqrt[3]{\frac{255029 \times 12}{90}} = 32,4 \text{ cm}$

Exemplo: Laje Maciça h = 32 cm

q = 0,32 x 2500 (pp) + 200 (sc) + 100 (rev) + 25 (div) = 1125 Kg/m<sup>2</sup>

f =  $\frac{925 + 0,75 \times 200}{992 \times 32^3} \times 13,5^4 \times 4,1 = 4,5 \text{ cm}$

Mx = My = 1125 x 13,5<sup>2</sup> : 100 x 3,68 = 7545 Kg/m

As = 8,4 cm<sup>2</sup> Ø 10,0 c. 9,5 cm

2 x 141 x 0,64 kg / m x 13,5 m = 2436 kg : 13,5<sup>2</sup> = **13,4 kg/m<sup>2</sup>**

Molde Atex 660 /21+5 = 26 cm

Inércia / nervura: 36182 cm<sup>4</sup>  
Laje maciça equivalente em inércia

Heq =  $\sqrt[3]{\frac{36182 \times 12}{66}} = 18,7 \text{ cm}$

	Concreto	Aço
Maciça h = 18,7 cm	0,187 m³/m²	1 - $\frac{18,7}{26}$
Atex h = 26 cm	0,133 m³/m²	
<b>Economia</b>	<b>29%</b>	<b>28%</b>

Molde Atex 700 /21+5 = 26 cm

Inércia / nervura: 36015 cm<sup>4</sup>  
Laje maciça equivalente em inércia

Heq =  $\sqrt[3]{\frac{36015 \times 12}{70}} = 18,3 \text{ cm}$

	Concreto	Aço
Maciça h = 18,3 cm	0,183 m³/m²	1 - $\frac{18,3}{26}$
Atex h = 26 cm	0,123 m³/m²	
<b>Economia</b>	<b>33%</b>	<b>30%</b>

### Laje Nervurada Atex 900

h (42,5 + 5) = 47,5 cm; concreto = **0,225 m³/m²**

q = 0,225 x 2500 (pp) + 200 (sc) + 100 (rev) + 25 (div) = 900 Kg/m<sup>2</sup>

Mx = My =  $\frac{900 \times 13,5^2}{100} \times 3,68 = 6036 \text{ Kg/m} \times 0,9 \text{ m (espaçamento)} = 5433 \text{ Kg/nerv.}$

As = 4,0 cm<sup>2</sup> 2 Ø 16 mm 2 x 14 nerv. x 13,5 m x 2 x 1,64 Kg/m = 1240 kg

Qx = Qy = 900 x 13,5 : 4 = 3038 kg/m x 0,9 m = 2734 Kg/nerv.

τsd =  $\frac{2734 \times 1,4}{12,5 \times 45,5} = 6,7 \text{ kg/cm}^2$

τ Rd1 = 0,0375 x 25<sup>2/3</sup> (1,6 - 0,455) (1,2 + 40 x  $\frac{4,0}{12,5 \times 45,5}$ ) = 0,54 MPa < 0,67 MPa (armar X)

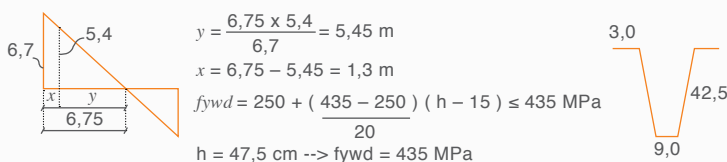

Ø 5 mm c. 20 cm 130:20 = 6 estribos

6 (estribos) x 0,16 Kg/m x 1,0 m x 2 extremidades x 14 nerv. x 2 = 53,8 Kg

1240 kg + 53,8 Kg = 1294 Kg : 13,5<sup>2</sup> = 7,1 kg / m<sup>2</sup>

Ø 3,2 mm c. 15 cm (malha Q54 superior) = 0,9 kg / m<sup>2</sup>

**8,0 kg / m<sup>2</sup>**

	Concreto	Aço
Maciça h = 32 cm	0,320 m³/m²	13,4 kg / m²
Atex h = 47,5 cm	0,225 m³/m²	8 kg / m²
<b>Economia</b>	<b>30%</b>	<b>40%</b>

Molde Atex 740 /21+5 = 26 cm

Inércia / nervura: 43908 cm<sup>4</sup>  
Laje maciça equivalente em inércia

Heq =  $\sqrt[3]{\frac{43908 \times 12}{74}} = 19,2 \text{ cm}$

	Concreto	Aço
Maciça h = 19,2 cm	0,192 m³/m²	1 - $\frac{19,2}{26}$
Atex h = 26 cm	0,137 m³/m²	
<b>Economia</b>	<b>29%</b>	<b>26%</b>

Molde Atex 800 /25+5 = 30 cm

Inércia / nervura: 59543 cm<sup>4</sup>  
Laje maciça equivalente em inércia

Heq =  $\sqrt[3]{\frac{59543 \times 12}{80}} = 20,7 \text{ cm}$

	Concreto	Aço
Maciça h = 20,7 cm	0,207 m³/m²	1 - $\frac{20,7}{30}$
Atex h = 30 cm	0,134 m³/m²	
<b>Economia</b>	<b>35%</b>	<b>31%</b>



Sede da Natura - SP



Sede da Oracle - México



Ed. Rochaverá - SP

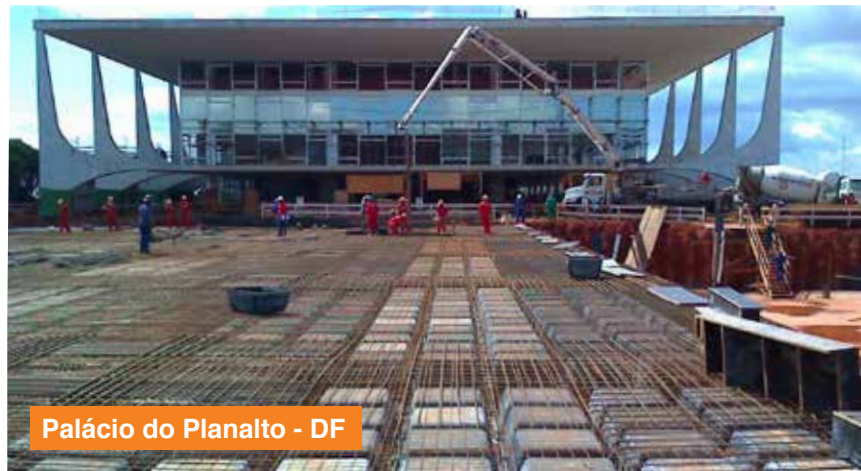

Palácio do Planalto - DF



Hangar Salvador - BA



Hosp. Adolfo Pinheiro - SP



Aquário no Pantanal - MS



Hotel Bourbon - SP



Ed. Hundred - RS

# Fôrmas Atex Bidirecionais

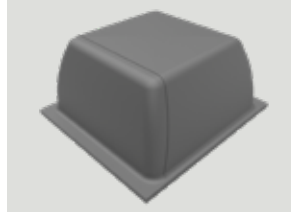

Moldam nervuras ortogonais, com larguras iguais nas duas direções, gerando uma laje nervurada adequada para relação entre o vão menor e o vão maior de 0,5 e 1,0.

## Atex 600

Altura do Molde	Espessura da Lâmina	Altura Total	Largura da Nervura			Área da Seção	Distância do C. G. à		Inércia		Volume do Vazio		Peso Próprio	Volume de Concreto
			Inferior	Superior	Média		Face Superior	Face Inferior	Inércia p/ Nervurada	Altura Equivalente	m³	m³/m²		
cm	cm	cm	cm	cm	cm	cm²	cm	cm	cm⁴	cm	m³	m³/m²	KN/m²	m³/m²
15,0	5,0	20,0	6,0	9,8	7,9	418	5,2	14,8	10290	12,7	0,041	0,113	2,18	0,087
18,0	5,0	23,0	8,0	12,5	10,3	485	6,6	16,4	18954	15,6	0,045	0,124	2,65	0,106
d1	ds	D	bi	bs	br	A	rs	ri	I	heq	v/v		Concreto 25 kN/m³	

### Abas Diferentes

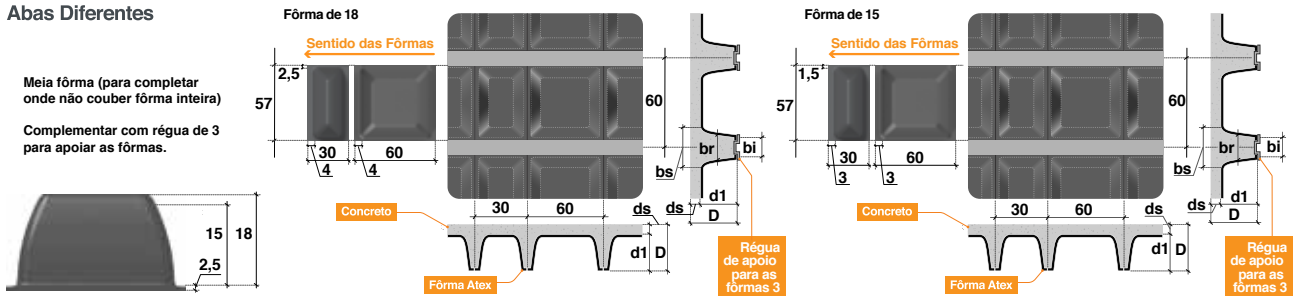

## Atex 610

Altura do Molde	Espessura da Lâmina	Altura Total	Largura da Nervura			Área da Seção	Distância do C. G. à		Inércia		Volume do Vazio		Peso Próprio	Volume de Concreto
			Inferior	Superior	Média		Face Superior	Face Inferior	Inércia p/ Nervurada	Altura Equivalente	m³	m³/m²		
cm	cm	cm	cm	cm	cm	cm²	cm	cm	cm⁴	cm	m³	m³/m²	KN/m²	m³/m²
16,0	5,0	21,0	7,0	9,9	8,4	440	5,6	15,4	12933	13,7	0,044	0,119	2,28	0,091
	7,5	23,5				593	6,3	17,2	18299	15,3			2,90	0,116
	10,0	26,0				745	7,3	18,7	25336	17,1			3,53	0,141
18,0	5,0	23,0	7,0	9,9	8,5	458	6,2	16,8	16986	15,0	0,050	0,134	2,40	0,096
	7,5	25,5				611	6,8	18,7	23356	16,6			3,03	0,121
	10,0	28,0				763	7,7	20,3	31367	18,3			3,65	0,146
21,0	5,0	26,0	7,0	12,2	9,6	506	7,3	18,7	25473	17,1	0,056	0,149	2,78	0,111
	7,5	28,5				659	7,8	20,7	34104	18,9			3,40	0,136
	10,0	31,0				811	8,6	22,4	44358	20,6			4,03	0,161
26,0	5,0	31,0	7,0	14,8	10,9	588	9,2	21,8	44482	20,6	0,065	0,175	3,38	0,135
	7,5	33,5				741	9,6	23,9	57825	22,5			4,00	0,160
	10,0	36,0				893	10,2	25,8	72683	24,3			4,63	0,185
30,0	5,0	35,0	7,0	17,2	12,1	668	10,9	24,1	65517	23,4	0,072	0,193	3,93	0,157
	7,5	37,5				821	11,1	26,4	83818	25,5			4,55	0,182
	10,0	40,0				973	11,7	28,3	103553	27,3			5,18	0,207
d1	ds	D	bi	bs	br	A	rs	ri	I	heq	v/v		Concreto 25 kN/m³	

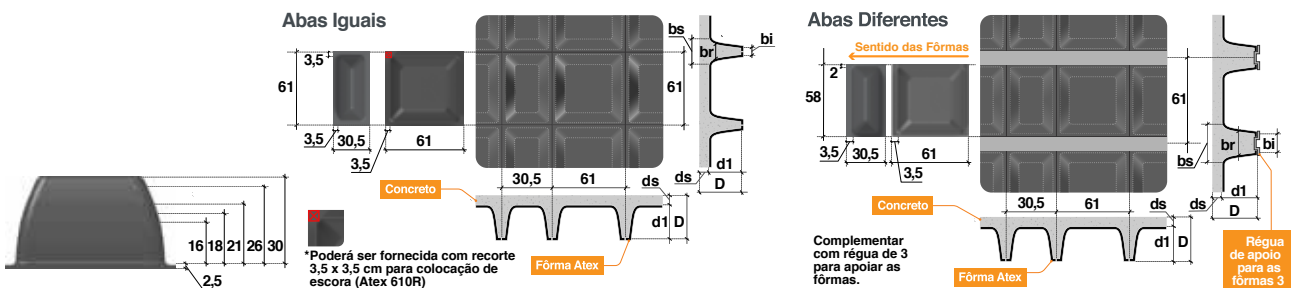



## Atex 610 B125

Altura do Molde	Espessura da Lâmina	Altura Total	Largura da Nervura			Área da Seção	Distância do C. G à		Inércia		Volume do Vazio		Peso Próprio	Volume de Concreto
			Inferior	Superior	Média		Face Superior	Face Inferior	Inércia p/ Nervurada	Altura Equivalente	m³	m³/m²		
cm	cm	cm	cm	cm	cm	cm²	cm	cm	cm⁴	cm	m³	m³/m²	KN/m²	m³/m²
10	5,0	15,0	12,5	15,8	14,1	446	4,8	10,2	6959	11,1	0,022	0,060	2,26	0,090
	7,5	17,5				599	5,8	11,7	11214	13,0			2,89	0,115
	10,0	20,0				751	6,8	13,2	17277	15,0			3,51	0,140
15	5,0	20,0	12,5	17,1	14,8	527	6,6	13,5	16630	14,8	0,032	0,087	2,83	0,113
	7,5	22,5				679	7,3	15,2	23901	16,8			3,46	0,138
	10,0	25,0				832	8,2	16,8	33079	18,7			4,08	0,163
20	5,0	25,0	12,5	18,3	15,4	613	8,5	16,5	32365	18,5	0,042	0,112	3,45	0,138
	7,5	27,5				765	9,0	18,5	43962	20,5			4,08	0,163
	10,0	30,0				918	9,8	20,2	57470	22,4			4,70	0,188
25	5,0	30,0	12,5	19,6	16,1	706	10,5	19,5	55538	22,2	0,050	0,134	4,14	0,166
	7,5	32,5				859	10,9	21,6	72929	24,3			4,76	0,191
	10,0	35,0				1011	11,6	23,4	92164	26,3			5,39	0,216
30	5,0	35,0	12,5	21,2	16,9	811	12,6	22,4	87685	25,8	0,057	0,154	4,89	0,196
	7,5	37,5				963	12,9	24,6	112419	28,1			5,52	0,221
	10,0	40,0				1116	13,5	26,5	138913	30,1			6,14	0,246
d1	ds	D	bi	bs	br	A	rs	ri	I	heq	v/v	Concreto 25 kN/m³		

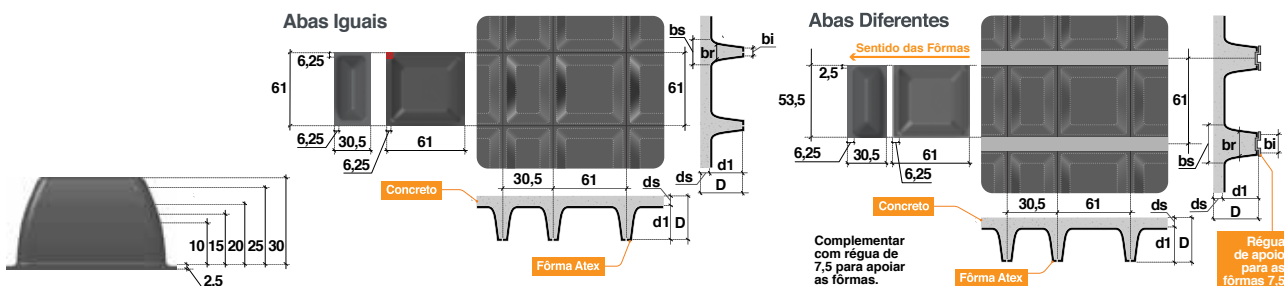

## Atex 650

Altura do Molde	Espessura da Lâmina	Altura Total	Largura da Nervura			Área da Seção	Distância do C. G à		Inércia		Volume do Vazio		Peso Próprio	Volume de Concreto
			Inferior	Superior	Média		Face Superior	Face Inferior	Inércia p/ Nervurada	Altura Equivalente	m³	m³/m²		
cm	cm	cm	cm	cm	cm	cm²	cm	cm	cm⁴	cm	m³	m³/m²	KN/m²	m³/m²
18,0	5,0	23,0	7,0	9,2	8,1	471	5,9	17,1	16974	14,6	0,058	0,138	2,30	0,092
	7,5	25,5				633	6,6	18,9	23295	16,3			2,93	0,117
	10,0	28,0				796	7,5	20,5	31332	18,0			3,55	0,142
21,0	5,0	26,0	7,0	9,8	8,4	501	6,9	19,1	24728	16,6	0,067	0,159	2,53	0,101
	7,5	28,5				664	7,4	21,1	32901	18,3			3,15	0,126
	10,0	31,0				826	8,2	22,8	42711	19,9			3,78	0,151
26,0	5,0	31,0	7,0	11,6	9,3	567	8,7	22,3	42880	19,9	0,081	0,191	2,98	0,119
	7,5	33,5				729	9,0	24,6	55354	21,7			3,60	0,144
	10,0	36,0				892	9,6	26,4	69257	23,4			4,23	0,169
30,0	5,0	35,0	7,0	13,0	10,0	625	10,2	24,8	62438	22,6	0,091	0,215	3,38	0,135
	7,5	37,5				788	10,3	27,2	79372	24,5			4,00	0,160
	10,0	40,0				950	10,8	29,2	97493	26,2			4,63	0,185
35,0	5,0	40,0	7,0	15,0	11,0	710	12,2	27,8	94580	25,9	0,102	0,241	3,95	0,158
	7,5	42,5				873	12,2	30,3	118568	28,0			4,58	0,183
	10,0	45,0				1035	12,6	32,4	143400	29,8			5,20	0,208
40,0	5,0	45,0	7,0	17,4	12,2	813	14,3	30,7	137193	29,4	0,112	0,264	4,65	0,186
	7,5	47,5				976	14,2	33,3	170025	31,5			5,28	0,211
	10,0	50,0				1138	14,5	35,5	203401	33,5			5,90	0,236
21,0	5,0	26,0	5,0	9,0	7,0	472	6,2	19,8	20508	15,6	0,071	0,167	2,32	0,093
	7,5	28,5				635	6,8	21,7	27369	17,2			2,94	0,118
	10,0	31,0				797	7,7	23,3	35878	18,8			3,57	0,143
d1	ds	D	bi	bs	br	A	rs	ri	I	heq	v/v	Concreto 25 kN/m³		

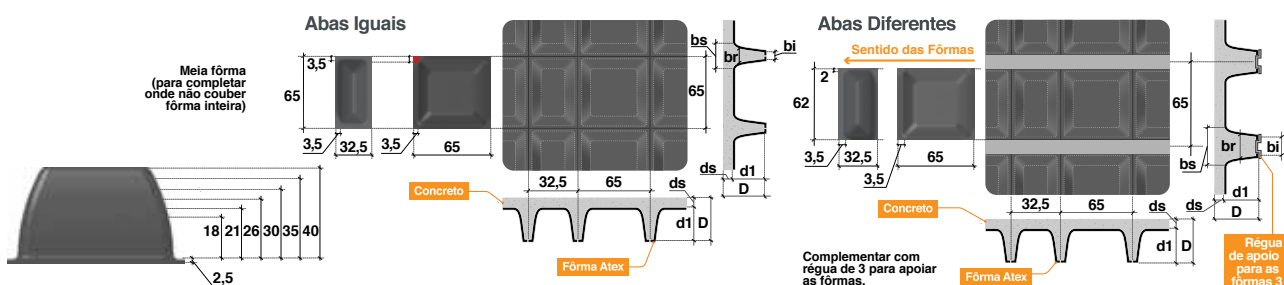

## Atex 660

Altura do Molde cm	Espessura da Lâmina cm	Altura Total cm	Largura da Nervura			Área da Seção cm <sup>2</sup>	Distância do C. G. à		Inércia		Volume do Vazio		Peso Próprio KN/m <sup>2</sup>	Volume de Concreto m <sup>3</sup> /m <sup>2</sup>
			Inferior cm	Superior cm	Média cm		Face Superior cm	Face Inferior cm	Inércia p/ Nervurada cm <sup>4</sup>	Altura Equivalente cm	m <sup>3</sup>	m <sup>3</sup> /m <sup>2</sup>		
16,0	5,0	21,0	12,0	15,0	13,5	546	6,5	14,5	18869	15,1	0,044	0,101	2,73	0,109
	7,5	23,5				711	7,2	16,3	26637	16,9			3,35	0,134
	10,0	26,0				876	8,1	17,9	36353	18,8			3,98	0,159
18,0	5,0	23,0	12,0	15,0	13,5	573	7,3	15,7	24678	16,5	0,050	0,114	2,90	0,116
	7,5	25,5				738	7,8	17,7	33992	18,4			3,53	0,141
	10,0	28,0				903	8,7	19,3	45220	20,2			4,15	0,166
21,0	5,0	26,0	12,0	17,2	14,6	637	8,5	17,5	36182	18,7	0,056	0,127	3,33	0,133
	7,5	28,5				802	9,0	19,5	48625	20,7			3,95	0,158
	10,0	31,0				967	9,7	21,3	62981	22,5			4,58	0,183
26,0	5,0	31,0	12,0	19,7	15,9	743	10,5	20,5	61721	22,4	0,065	0,150	4,00	0,160
	7,5	33,5				908	10,9	22,6	80525	24,5			4,63	0,185
	10,0	36,0				1073	11,5	24,5	101169	26,4			5,25	0,210
30,0	5,0	35,0	12,0	22,2	17,1	843	12,2	22,8	89505	25,3	0,072	0,165	4,63	0,185
	7,5	37,5				1008	12,5	25,0	114715	27,5			5,25	0,210
	10,0	40,0				1173	13,1	26,9	141746	29,5			5,88	0,235
d1	ds	D	bi	bs	br	A	rs	ri	I	heq	v/v	Concreto 25 kN/m <sup>3</sup>		

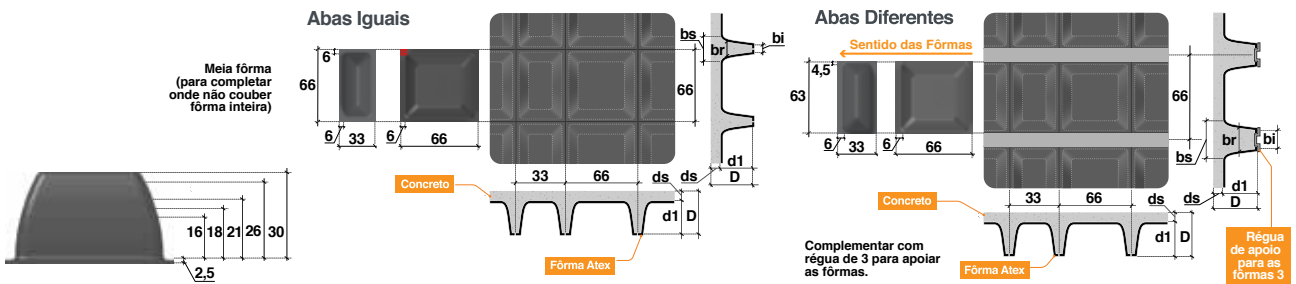

## Atex 700

Altura do Molde cm	Espessura da Lâmina cm	Altura Total cm	Largura da Nervura			Área da Seção cm <sup>2</sup>	Distância do C. G. à		Inércia		Volume do Vazio		Peso Próprio KN/m <sup>2</sup>	Volume de Concreto m <sup>3</sup> /m <sup>2</sup>
			Inferior cm	Superior cm	Média cm		Face Superior cm	Face Inferior cm	Inércia p/ Nervurada cm <sup>4</sup>	Altura Equivalente cm	m <sup>3</sup>	m <sup>3</sup> /m <sup>2</sup>		
18,0	5,0	23,0	12,0	14,2	13,1	586	7,0	16,0	24905	16,2	0,058	0,119	2,78	0,111
	7,5	25,5				761	7,6	17,9	34229	18,0			3,40	0,136
	10,0	28,0				936	8,5	19,5	45523	19,8			4,03	0,161
21,0	5,0	26,0	12,0	15,0	13,5	634	8,1	17,9	36015	18,3	0,067	0,137	3,08	0,123
	7,5	28,5				809	8,6	19,9	48206	20,2			3,70	0,148
	10,0	31,0				984	9,4	21,6	62285	22,0			4,33	0,173
26,0	5,0	31,0	12,0	16,4	14,2	719	10,1	20,9	60869	21,9	0,081	0,165	3,63	0,145
	7,5	33,5				894	10,4	23,1	79131	23,8			4,25	0,170
	10,0	36,0				1069	11,0	25,0	99047	25,7			4,88	0,195
30,0	5,0	35,0	12,0	18,0	15,0	800	11,8	23,2	87628	24,7	0,091	0,186	4,13	0,165
	7,5	37,5				975	11,9	25,6	112103	26,8			4,75	0,190
	10,0	40,0				1150	12,4	27,6	138016	28,7			5,38	0,215
35,0	5,0	40,0	12,0	20,0	16,0	910	13,9	26,1	130753	28,2	0,102	0,208	4,80	0,192
	7,5	42,5				1085	14,0	28,5	164577	30,4			5,43	0,217
	10,0	45,0				1260	14,4	30,7	199554	32,5			6,05	0,242
40,0	5,0	45,0	12,0	22,2	17,1	1034	16,1	28,9	186636	31,7	0,112	0,229	5,55	0,222
	7,5	47,5				1209	16,1	31,4	231618	34,1			6,18	0,247
	10,0	50,0				1384	16,4	33,6	277525	36,1			6,80	0,272
d1	ds	D	bi	bs	br	A	rs	ri	I	heq	v/v	Concreto 25 kN/m <sup>3</sup>		

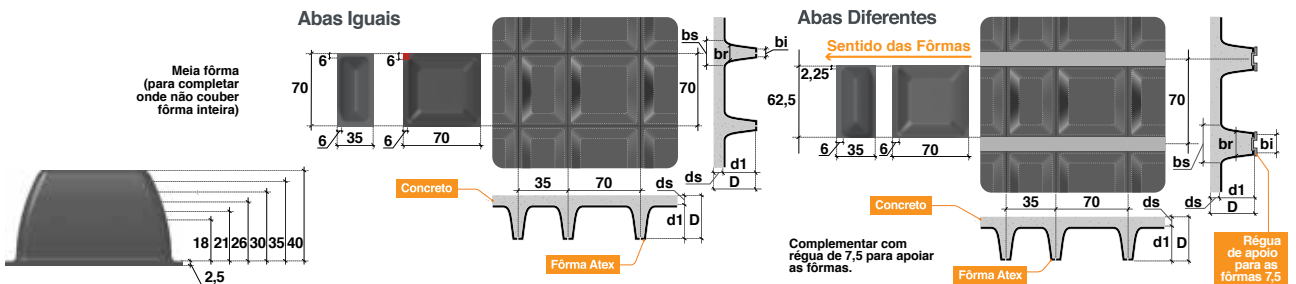





## Atex 740

Altura do Molde	Espessura da Lâmina	Altura Total	Largura da Nervura			Área da Seção	Distância do C. G. à		Inércia		Volume do Vazio		Peso Próprio	Volume de Concreto		
			Inferior	Superior	Média		Face Superior	Face Inferior	Inércia p/ Nervurada	Altura Equivalente	m³	m³/m²			KN/m²	m³/m²
cm	cm	cm	cm	cm	cm	cm²	cm	cm	cm⁴	cm	m³	m³/m²	KN/m²	m³/m²		
18,0	5,0	23,0	16,0	18,4	17,2	680	7,6	15,4	30604	17,1	0,058	0,106	3,10	0,124		
	7,5	25,5				865	8,2	17,3	42202	19,0					3,73	0,149
	10,0	28,0				1050	9,1	18,9	56025	20,9					4,35	0,174
21,0	5,0	26,0	16,0	18,8	17,4	735	8,8	17,2	43908	19,2	0,067	0,122	3,43	0,137		
	7,5	28,5				920	9,3	19,2	58992	21,2					4,05	0,162
	10,0	31,0				1105	10,0	21,0	76219	23,1					4,68	0,187
26,0	5,0	31,0	16,0	20,4	18,2	843	10,9	20,1	73869	22,9	0,081	0,148	4,05	0,162		
	7,5	33,5				1028	11,2	22,3	96379	25,0					4,68	0,187
	10,0	36,0				1213	11,8	24,2	120847	27,0					5,30	0,212
30,0	5,0	35,0	16,0	22,0	19,0	940	12,6	22,4	105817	25,8	0,091	0,166	4,60	0,184		
	7,5	37,5				1125	12,9	24,7	135706	28,0					5,23	0,209
	10,0	40,0				1310	13,4	26,6	167388	30,0					5,85	0,234
35,0	5,0	40,0	16,0	24,0	20,0	1070	14,8	25,2	157132	29,4	0,102	0,186	5,35	0,214		
	7,5	42,5				1255	15,0	27,6	197966	31,8					5,98	0,239
	10,0	45,0				1440	15,4	29,6	240386	33,9					6,60	0,264
40,0	5,0	45,0	16,0	26,2	21,1	1214	17,0	28,0	223352	33,1	0,112	0,205	6,15	0,246		
	7,5	47,5				1399	17,1	30,4	277047	35,5					6,78	0,271
	10,0	50,0				1584	17,5	32,5	332198	37,8					7,40	0,296
d1	ds	D	bi	bs	br	A	rs	ri	I	heq	v/v	Concreto 25 kN/m³				

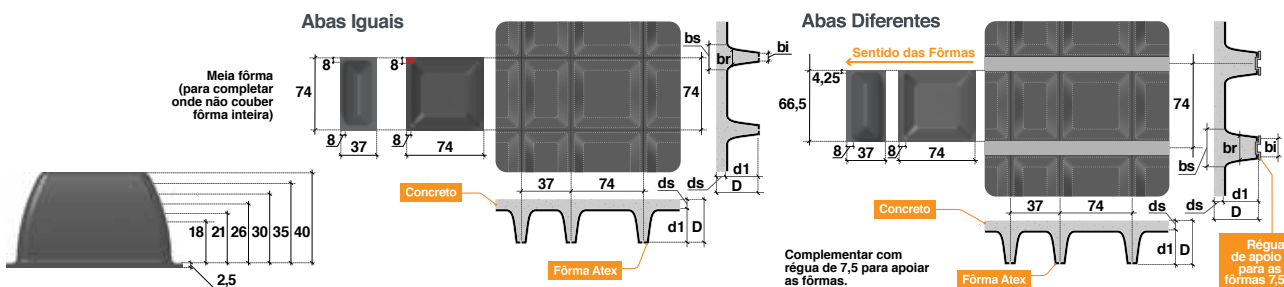

## Atex 800

Altura do Molde	Espessura da Lâmina	Altura Total	Largura da Nervura			Área da Seção	Distância do C. G. à		Inércia		Volume do Vazio		Peso Próprio	Volume de Concreto		
			Inferior	Superior	Média		Face Superior	Face Inferior	Inércia p/ Nervurada	Altura Equivalente	m³	m³/m²			KN/m²	m³/m²
cm	cm	cm	cm	cm	cm	cm²	cm	cm	cm⁴	cm	m³	m³/m²	KN/m²	m³/m²		
20,0	5,0	25,0	12,5	15,6	14,0	681	7,5	17,5	34444	17,3	0,087	0,136	2,85	0,114		
	7,5	27,5				881	8,0	19,5	46395	19,1					3,48	0,139
	10,0	30,0				1081	8,8	21,2	60494	20,9					4,10	0,164
25,0	5,0	30,0	12,5	17,1	14,8	770	9,4	20,6	59543	20,7	0,106	0,166	3,35	0,134		
	7,5	32,5				970	9,7	22,8	77643	22,7					3,98	0,159
	10,0	35,0				1170	10,3	24,7	97633	24,5					4,60	0,184
30,0	5,0	35,0	12,5	20,0	16,3	888	11,5	23,5	95454	24,3	0,122	0,191	3,98	0,159		
	7,5	37,5				1088	11,6	25,9	122004	26,3					4,60	0,184
	10,0	40,0				1288	12,1	27,9	150167	28,2					5,23	0,209
35,0	5,0	40,0	12,5	22,5	17,5	1013	13,6	26,4	142988	27,8	0,137	0,214	4,65	0,186		
	7,5	42,5				1213	13,6	28,9	179875	30,0					5,28	0,211
	10,0	45,0				1413	14,0	31,0	218056	32,0					5,90	0,236
40,0	5,0	45,0	12,5	25,8	19,2	1166	15,8	29,2	205963	31,4	0,148	0,231	5,48	0,219		
	7,5	47,5				1366	15,8	31,7	255473	33,7					6,10	0,244
	10	50,0				1566	16,1	33,9	306124	35,8					6,73	0,269
d1	ds	D	bi	bs	br	A	rs	ri	I	heq	v/v	Concreto 25 kN/m³				

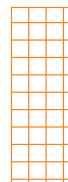
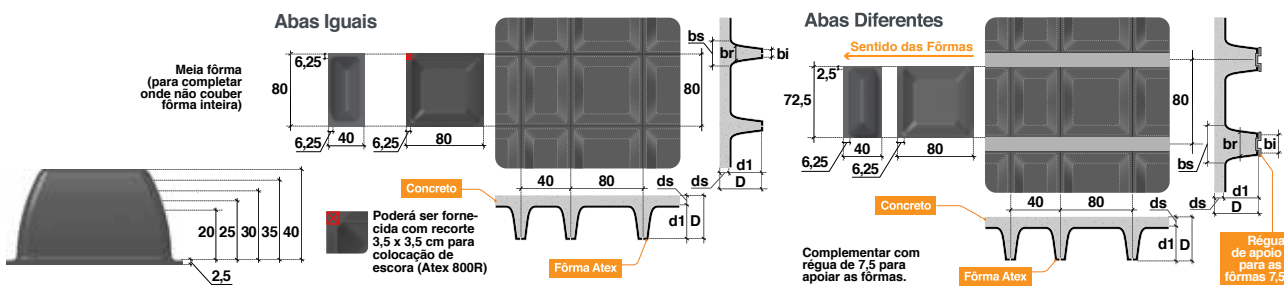

## Atex 830

Altura do Molde	Espessura da Lâmina	Altura Total	Largura da Nervura			Área da Seção	Distância do C. G à		Inércia		Volume do Vazio		Peso Próprio	Volume de Concreto		
			Inferior	Superior	Média		Face Superior	Face Inferior	Inércia p/ Nervurada	Altura Equivalente	m³	m³/m²				
cm	cm	cm	cm	cm	cm	cm²	cm	cm	cm⁴	cm	m³	m³/m²	KN/m²	m³/m²		
20,0	5,0	25,0	15,5	18,6	17,0	756	8,0	17,0	40047	18,0	0,087	0,126	3,10	0,124		
	7,5	27,5				964	8,5	19,0	54091	18,9					3,73	0,149
	10,0	30,0				1171	9,3	20,7	70459	21,7					4,35	0,174
25,0	5,0	30,0	15,5	20,1	17,8	860	10,0	20,0	68823	21,5	0,106	0,154	3,65	0,146		
	7,5	32,5				1068	10,3	22,2	90024	23,5					4,28	0,171
	10,0	35,0				1275	10,9	24,1	113306	25,4					4,90	0,196
30,0	5,0	35,0	15,5	23,0	19,3	993	12,1	22,9	109578	25,1	0,122	0,177	4,33	0,173		
	7,5	37,5				1200	12,3	25,2	140345	27,3					4,95	0,198
	10,0	40,0				1408	12,8	27,2	172956	29,2					5,58	0,223
35,0	5,0	40,0	15,5	25,5	20,5	1133	14,3	25,7	163396	28,7	0,137	0,199	5,05	0,202		
	7,5	42,5				1340	14,4	28,1	205743	31,0					5,68	0,227
	10,0	45,0				1548	14,8	30,2	249670	33,1					6,30	0,252
40,0	5,0	45,0	15,5	28,8	22,2	1301	16,5	28,5	234203	32,4	0,148	0,215	5,88	0,235		
	7,5	47,5				1509	16,5	31,0	290438	34,8					6,50	0,260
	10,0	50,0				1716	16,9	33,1	348170	36,9					7,13	0,285
d1	ds	D	bi	bs	br	A	rs	ri	I	heq	v/v	Concreto 25 kN/m³				

### Abas Diferentes

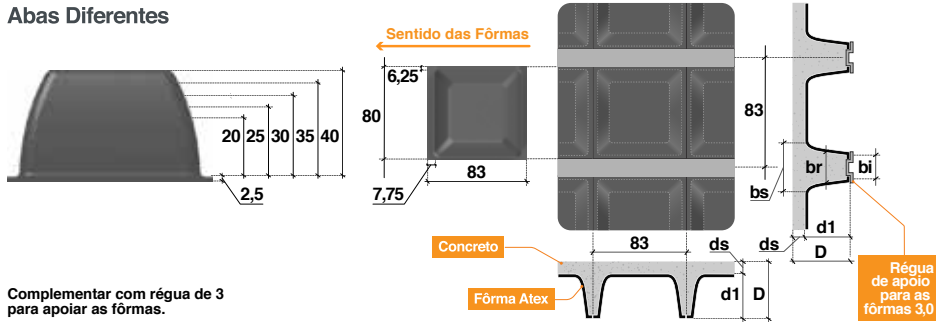

## Atex 900

Altura do Molde	Espessura da Lâmina	Altura Total	Largura da Nervura			Área da Seção	Distância do C. G à		Inércia		Volume do Vazio		Peso Próprio	Volume de Concreto		
			Inferior	Superior	Média		Face Superior	Face Inferior	Inércia p/ Nervurada	Altura Equivalente	m³	m³/m²				
cm	cm	cm	cm	cm	cm	cm²	cm	cm	cm⁴	cm	m³	m³/m²	KN/m²	m³/m²		
22,5	5,0	27,5	12,5	21,5	17,0	816	8,3	19,2	49561	18,8	0,116	0,143	3,30	0,132		
	7,5	30,0				1040	8,7	21,3	65670	20,6					3,93	0,157
	10,0	32,5				1266	9,5	23,0	84158	22,4					4,55	0,182
32,5	5,0	37,5	12,5	25,5	19,0	1043	12,2	25,3	125718	25,6	0,164	0,202	4,33	0,173		
	7,5	40,0				1268	12,3	27,7	159245	27,7					4,95	0,198
	10,0	42,5				1493	12,8	29,7	194449	29,6					5,58	0,223
42,5	5,0	47,5	12,5	29,5	21,0	1310	16,5	31,0	255029	32,4	0,203	0,250	5,63	0,225		
	7,5	50,0				1536	16,3	33,7	314390	34,7					6,25	0,250
	10,0	52,5				1761	16,5	36,0	374573	36,8					6,88	0,275
d1	ds	D	bi	bs	br	A	rs	ri	I	heq	v/v	Concreto 25 kN/m³				

### Abas Diferentes

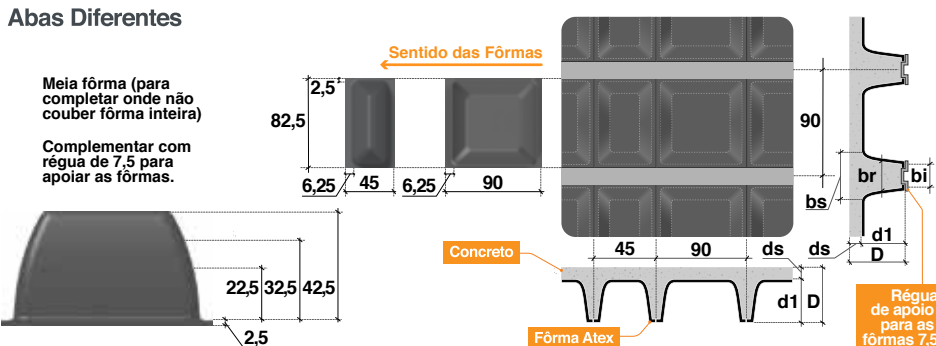

# Fôrmas Atex Unidirecionais

Moldam nervuras em uma só direção, gerando uma laje nervurada adequada para relação entre o vão menor e o vão maior que seja menor que 0,5. Com a utilização do Anulador de Nervura® Atex, pode-se ter nervuras secundárias posicionadas onde necessário.

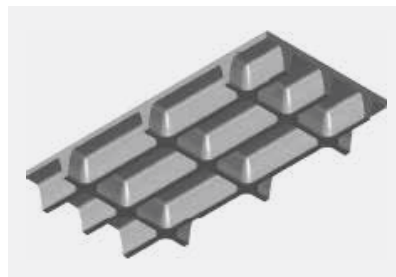

## Atex 600U

Altura do Molde	Espessura da Lâmina	Altura Total	Largura da Nervura			Área da Seção	Distância do C. G à		Inércia		Volume do Vazio		Peso Próprio	Volume de Concreto		
			Inferior	Superior	Média		Face Superior	Face Inferior	Inércia p/ Nervurada	Altura Equivalente	m³	m³/m²				
cm	cm	cm	cm	cm	cm	cm²	cm	cm	cm⁴	cm	m³	m³/m²	KN/m²	m³/m²		
22,5	5,0	27,5				644	9,5	18,0	42351	20,4	0,105	0,156	2,98	0,119		
	7,5	30,0	12,5	18,1	15,3	794	10,0	20,0	58776	22,7					3,60	0,144
	10,0	32,5				944	10,7	21,8	72363	24,4						
32,5	5,0	37,5				838	13,7	23,8	108773	27,9	0,147	0,216	3,98	0,159		
	7,5	40,0	12,5	20,6	16,6	988	13,9	26,1	135256	30,0					4,60	0,184
	10,0	42,5				1138	14,4	28,1	164000	32,0						
42,5	5,0	47,5				1057	18,0	29,5	200453	34,2	0,184	0,272	5,10	0,204		
	7,5	50,0	12,5	23,1	17,8	1207	18,1	31,9	249191	36,8					5,73	0,229
	10,0	52,5				1357	18,5	34,0	299250	39,1						
d1	ds	D	bi	bs	br	A	rs	ri	I	heq	v/v	Concreto 25 kN/m³				

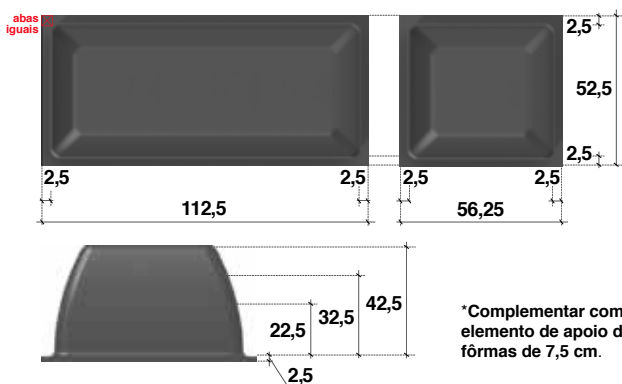

Meia fôrma (para completar onde não couber fôrma inteira).

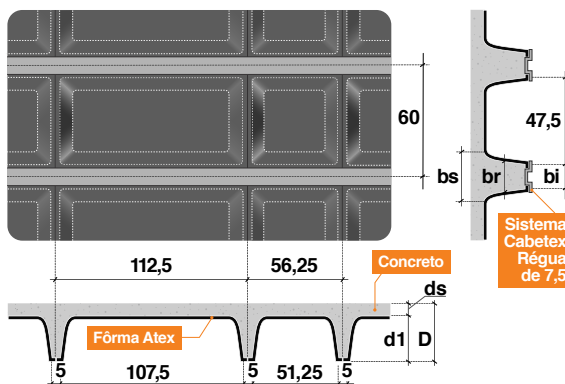

\*Complementar com elemento de apoio das fôrmas de 7,5 cm.



**PATENTE ATEX**

## Anulador de Nervura® Atex

O Anulador de Nervura® Atex tem um sistema de fixação que garante o encaixe perfeito entre duas fôrmas e resistência à pressão do lançamento do concreto, mantendo o alinhamento correto.

Pode ser utilizado com as famílias de Fôrmas Atex 610U / 640U / 655U / 685U / 755U / 800U / 830U / 875U.

## Atex 610U

Altura do Molde cm	Espessura da Lâmina cm	Altura Total cm	Largura da Nervura			Área da Seção cm <sup>2</sup>	Distância do C. G à		Inércia		Peso Próprio KN/m <sup>2</sup>	Volume de Concreto m <sup>3</sup> /m <sup>2</sup>
			Inferior cm	Superior cm	Média cm		Face Superior cm	Face Inferior cm	Inércia p/ Nervurada cm <sup>4</sup>	Altura Equivalente cm		
16,0	5,0	21,0	7,0	9,9	8,4	440	5,6	15,4	12933	13,7	1,80	0,072
	7,5	23,5				593	6,3	17,2	18299	15,3	2,43	0,097
	10,0	26,0				745	7,3	18,7	25336	17,1	3,05	0,122
18,0	5,0	23,0	7,0	9,9	8,5	458	6,2	16,8	16986	15,0	1,88	0,075
	7,5	25,5				611	6,8	18,7	23356	16,6	2,50	0,100
	10,0	28,0				763	7,7	20,3	31367	18,3	3,13	0,125
21,0	5,0	26,0	7,0	12,2	9,6	506	7,3	18,7	25473	17,1	2,08	0,083
	7,5	28,5				659	7,8	20,7	34104	18,9	2,70	0,108
	10,0	31,0				811	8,6	22,4	44358	20,6	3,33	0,133
26,0	5,0	31,0	7,0	14,8	10,9	588	9,2	21,8	44482	20,6	2,40	0,096
	7,5	33,5				741	9,6	23,9	57825	22,5	3,03	0,121
	10,0	36,0				893	10,2	25,8	72683	24,3	3,65	0,146
30,0	5,0	35,0	7,0	17,2	12,1	668	10,9	24,1	65517	23,5	2,75	0,110
	7,5	37,5				821	11,1	26,4	83818	25,5	3,38	0,135
	10,0	40,0				973	11,7	28,3	103553	27,3	4,00	0,160
d1	ds	D	bi	bs	br	A	rs	ri	I	heq	Concreto 25 kN/m <sup>3</sup>	

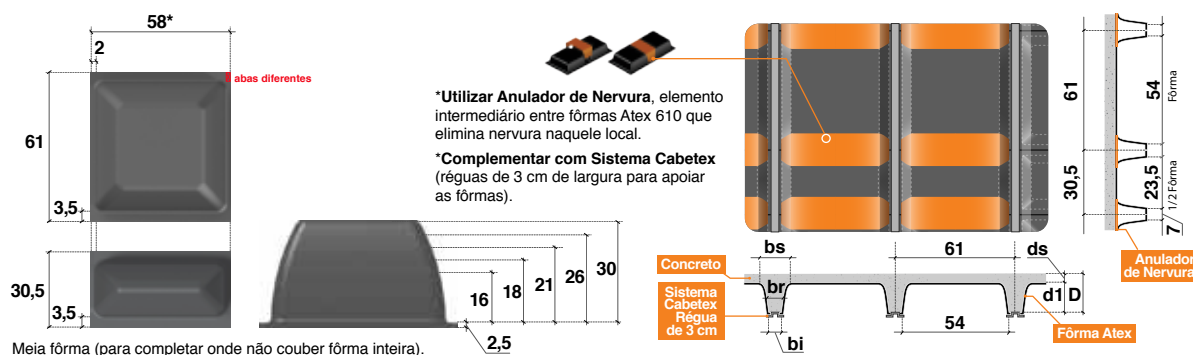

## Atex 640U

Altura do Molde cm	Espessura da Lâmina cm	Altura Total cm	Largura da Nervura			Área da Seção cm <sup>2</sup>	Distância do C. G à		Inércia		Peso Próprio KN/m <sup>2</sup>	Volume de Concreto m <sup>3</sup> /m <sup>2</sup>
			Inferior cm	Superior cm	Média cm		Face Superior cm	Face Inferior cm	Inércia p/ Nervurada cm <sup>4</sup>	Altura Equivalente cm		
16,0	5,0	21,0	10,0	12,9	11,5	503	6,2	14,8	16586	14,6	1,98	0,079
	7,5	23,5				663	6,9	16,6	23406	16,4	2,60	0,104
	10,0	26,0				823	7,8	18,2	32057	18,2	3,23	0,129
18,0	5,0	23,0	10,0	12,9	11,5	526	6,9	16,1	21703	16,0	2,05	0,082
	7,5	25,5				686	7,5	18,0	29849	17,8	2,68	0,107
	10,0	28,0				846	8,3	19,7	39788	19,5	3,30	0,132
21,0	5,0	26,0	10,0	15,2	12,6	585	8,1	17,9	32086	18,2	2,28	0,091
	7,5	28,5				745	8,6	19,9	43051	20,1	2,90	0,116
	10,0	31,0				905	9,3	21,7	55801	21,9	3,53	0,141
26,0	5,0	31,0	10,0	17,8	13,9	681	10,1	20,9	55121	21,8	2,65	0,106
	7,5	33,5				841	10,4	23,1	71826	23,8	3,28	0,131
	10,0	36,0				1001	11,1	24,9	90225	25,7	3,90	0,156
30,0	5,0	35,0	10,0	20,2	15,1	773	11,8	23,2	80231	24,7	3,03	0,121
	7,5	37,5				933	12,0	25,5	102772	26,8	3,65	0,146
	10,0	40,0				1093	12,6	27,4	126956	28,8	4,28	0,171
d1	ds	D	bi	bs	br	A	rs	ri	I	heq	Concreto 25 kN/m <sup>3</sup>	

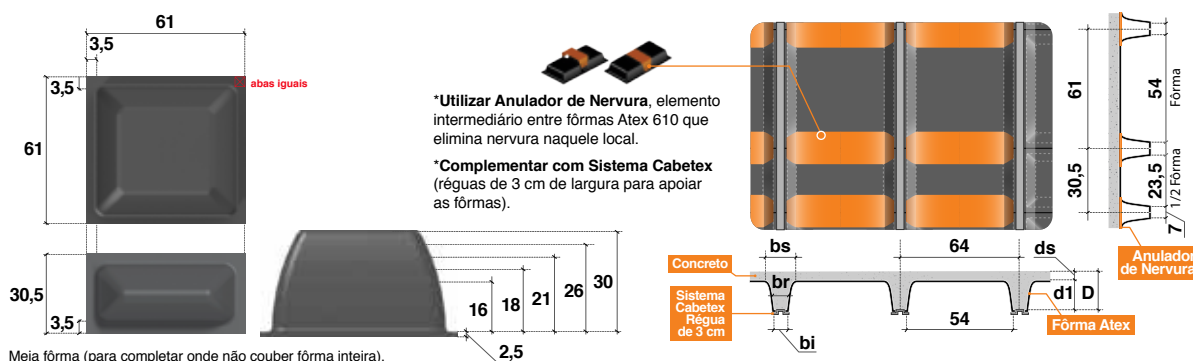

## Atex 655U

Altura do Molde cm	Espessura da Lâmina cm	Altura Total cm	Largura da Nervura			Área da Seção cm <sup>2</sup>	Distância do C. G à		Inércia		Peso Próprio KN/m <sup>2</sup>	Volume de Concreto m <sup>3</sup> /m <sup>2</sup>
			Inferior cm	Superior cm	Média cm		Face Superior cm	Face Inferior cm	Inércia p/ Nervurada cm <sup>4</sup>	Altura Equivalente cm		
16,0	5,0	21,0	11,5	14,4	13,0	535	6,5	14,6	18291	15,0	2,05	0,082
	7,5	23,5				698	7,2	16,4	25815	16,8	2,68	0,107
	10,0	26,0				862	8,1	18,0	35254	18,6	3,30	0,132
18,0	5,0	23,0	11,5	14,4	13,0	561	7,1	15,9	23922	16,4	2,15	0,086
	7,5	25,5				724	7,7	17,8	32933	18,2	2,78	0,111
	10,0	28,0				888	8,6	19,4	43824	20,0	3,40	0,136
21,0	5,0	26,0	11,5	16,7	14,1	624	8,4	17,6	35176	18,6	2,38	0,095
	7,5	28,5				787	8,9	19,6	47255	20,5	3,00	0,120
	10,0	31,0				951	9,6	21,4	61213	22,4	3,63	0,145
26,0	5,0	31,0	11,5	19,3	15,4	728	10,4	20,6	60125	22,3	2,78	0,111
	7,5	33,5				892	10,8	22,7	78424	24,3	3,40	0,136
	10,0	36,0				1055	11,4	24,6	98526	26,2	4,03	0,161
30,0	5,0	35,0	11,5	21,7	16,6	826	12,1	22,9	87207	25,2	3,15	0,126
	7,5	37,5				989	12,4	25,1	111757	27,4	3,78	0,151
	10,0	40,0				1153	13,0	27,0	138080	29,4	4,40	0,176
d1	ds	D	bi	bs	br	A	rs	ri	I	heq	Concreto 25 kN/m <sup>3</sup>	

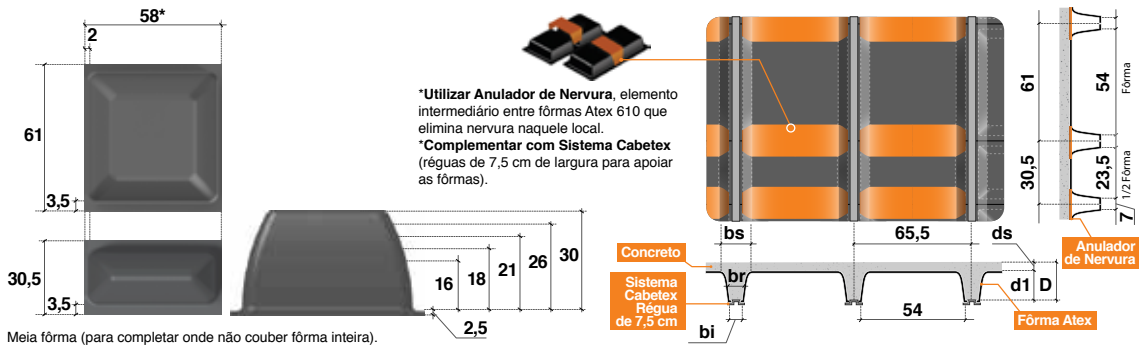

Meia fôrma (para completar onde não couber fôrma inteira).

## Atex 685U

Altura do Molde cm	Espessura da Lâmina cm	Altura Total cm	Largura da Nervura			Área da Seção cm <sup>2</sup>	Distância do C. G à		Inércia		Peso Próprio KN/m <sup>2</sup>	Volume de Concreto m <sup>3</sup> /m <sup>2</sup>
			Inferior cm	Superior cm	Média cm		Face Superior cm	Face Inferior cm	Inércia p/ Nervurada cm <sup>4</sup>	Altura Equivalente cm		
16,0	5,0	21,0	14,5	17,4	16,0	598	6,9	14,1	21528	15,6	2,18	0,087
	7,5	23,5				769	7,6	15,9	30414	17,5	2,80	0,112
	10,0	26,0				940	8,5	17,5	41396	19,4	3,43	0,137
18,0	5,0	23,0	14,5	17,4	16,0	630	7,6	15,4	28129	17,0	2,30	0,092
	7,5	25,5				801	8,2	17,3	38809	18,9	2,93	0,117
	10,0	28,0				972	9,1	19,0	51558	20,8	3,55	0,142
21,0	5,0	26,0	14,5	19,7	17,1	702	8,9	17,1	41057	19,3	2,55	0,102
	7,5	28,5				873	9,4	19,1	55274	21,3	3,18	0,127
	10,0	31,0				1044	10,2	20,9	71581	23,2	3,80	0,152
26,0	5,0	31,0	14,5	22,3	18,4	821	11,0	20,0	69695	23,0	3,00	0,120
	7,5	33,5				992	11,4	22,1	91038	25,2	3,63	0,145
	10,0	36,0				1163	12,0	24,0	114436	27,2	4,25	0,170
30,0	5,0	35,0	14,5	24,7	19,6	931	12,7	22,3	100612	26,0	3,40	0,136
	7,5	37,5				1102	13,1	24,4	128994	28,3	4,03	0,161
	10,0	40,0				1273	13,6	26,4	159444	30,3	4,65	0,186
d1	ds	D	bi	bs	br	A	rs	ri	I	heq	Concreto 25 kN/m <sup>3</sup>	

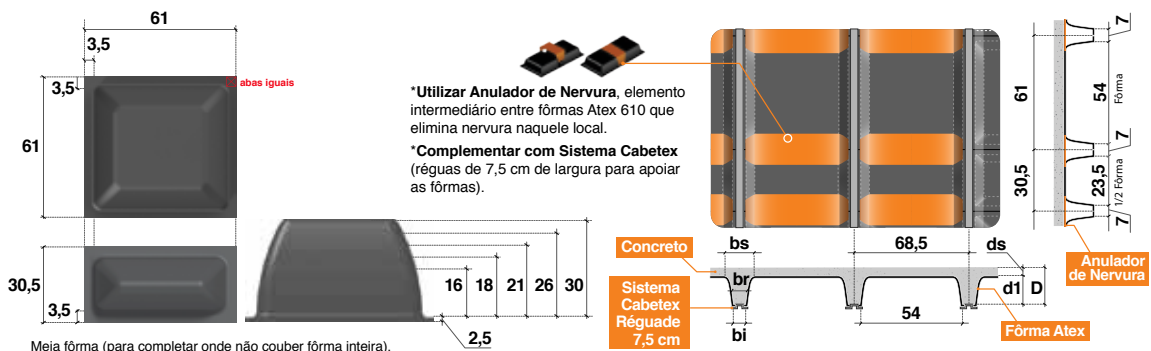

Meia fôrma (para completar onde não couber fôrma inteira).

### Atex 755U

Altura do Molde cm	Espessura da Lâmina cm	Altura Total cm	Largura da Nervura			Área da Seção cm <sup>2</sup>	Distância do C. G à		Inércia		Peso Próprio KN/m <sup>2</sup>	Volume de Concreto m <sup>3</sup> /m <sup>2</sup>
			Inferior cm	Superior cm	Média cm		Face Superior cm	Face Inferior cm	Inércia p/ Nervurada cm <sup>4</sup>	Altura Equivalente cm		
20,0	5,0	25,0	8,0	11,1	9,6	569	6,5	18,5	25236	15,9	1,88	0,075
	7,5	27,5				757	7,1	20,4	33885	17,5	2,50	0,100
	10,0	30,0				946	7,9	22,1	44471	19,2	3,13	0,125
25,0	5,0	30,0	8,0	12,6	10,3	635	8,2	21,8	44278	19,2	2,10	0,084
	7,5	32,5				824	8,5	24,0	57385	20,9	2,73	0,109
	10,0	35,0				1013	9,2	25,8	72197	22,6	3,35	0,134
30,0	5,0	35,0	8,0	15,5	11,8	730	10,2	24,8	72435	22,6	2,43	0,097
	7,5	37,5				919	10,3	27,2	92126	24,5	3,05	0,122
	10,0	40,0				1108	10,9	29,1	113227	26,2	3,68	0,147
35,0	5,0	40,0	8,0	18,0	13,0	833	12,2	27,8	109995	26,0	2,75	0,110
	7,5	42,5				1021	12,2	30,3	137947	28,0	3,38	0,135
	10,0	45,0				1210	12,6	32,4	166942	29,8	4,00	0,160
40,0	5,0	45,0	8,0	21,3	14,7	964	14,3	30,7	160623	29,5	3,20	0,128
	7,5	47,5				1152	14,3	33,2	199101	31,6	3,83	0,153
	10,0	50,0				1341	14,6	35,4	238363	33,6	4,45	0,178
d1	ds	D	bi	bs	br	A	rs	ri	I	heq	Concreto 25 kN/m <sup>3</sup>	

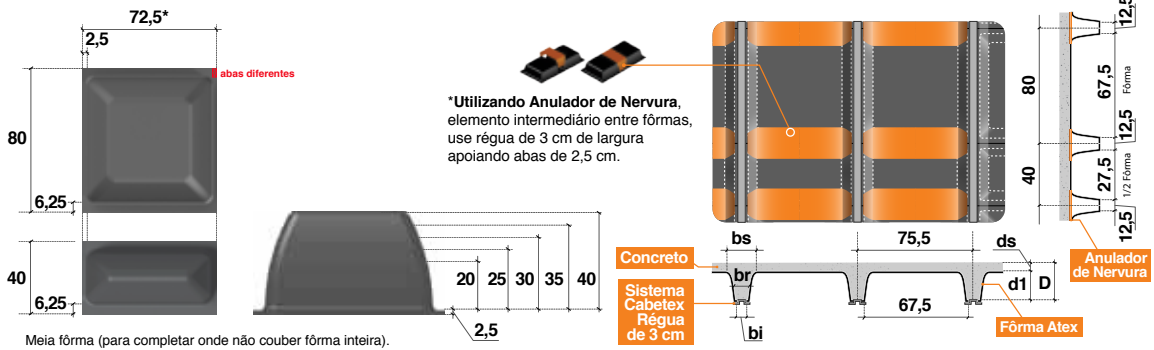

### Atex 800U

Altura do Molde cm	Espessura da Lâmina cm	Altura Total cm	Largura da Nervura			Área da Seção cm <sup>2</sup>	Distância do C. G à		Inércia		Peso Próprio KN/m <sup>2</sup>	Volume de Concreto m <sup>3</sup> /m <sup>2</sup>
			Inferior cm	Superior cm	Média cm		Face Superior cm	Face Inferior cm	Inércia p/ Nervurada cm <sup>4</sup>	Altura Equivalente cm		
20,0	5,0	25,0	12,5	15,6	14,0	681	7,5	17,5	34444	17,3	2,13	0,085
	7,5	27,5				881	8,0	19,5	46395	19,1	2,75	0,110
	10,0	30,0				1081	8,8	21,2	60494	20,9	3,38	0,135
25,0	5,0	30,0	12,5	17,1	14,8	770	9,4	20,6	59543	20,8	2,40	0,096
	7,5	32,5				970	9,7	22,8	77643	22,7	3,03	0,121
	10,0	35,0				1170	10,3	24,7	97633	24,5	3,65	0,146
30,0	5,0	35,0	12,5	20,0	16,3	888	11,5	23,5	95454	24,3	2,78	0,111
	7,5	37,5				1088	11,6	25,9	122004	26,4	3,40	0,136
	10,0	40,0				1288	12,1	27,9	150167	28,2	4,03	0,161
35,0	5,0	40,0	12,5	22,5	17,5	1013	13,6	26,4	142988	27,8	3,18	0,127
	7,5	42,5				1213	13,6	28,9	179875	30,0	3,80	0,152
	10,0	45,0				1413	14,0	31,0	218056	32,0	4,43	0,177
40,0	5,0	45,0	12,5	25,8	19,2	1166	15,8	29,2	205963	31,4	3,65	0,146
	7,5	47,5				1366	15,8	31,7	255473	33,7	4,28	0,171
	10,0	50,0				1566	16,1	33,9	306124	35,8	4,90	0,196
d1	ds	D	bi	bs	br	A	rs	ri	I	heq	Concreto 25 kN/m <sup>3</sup>	

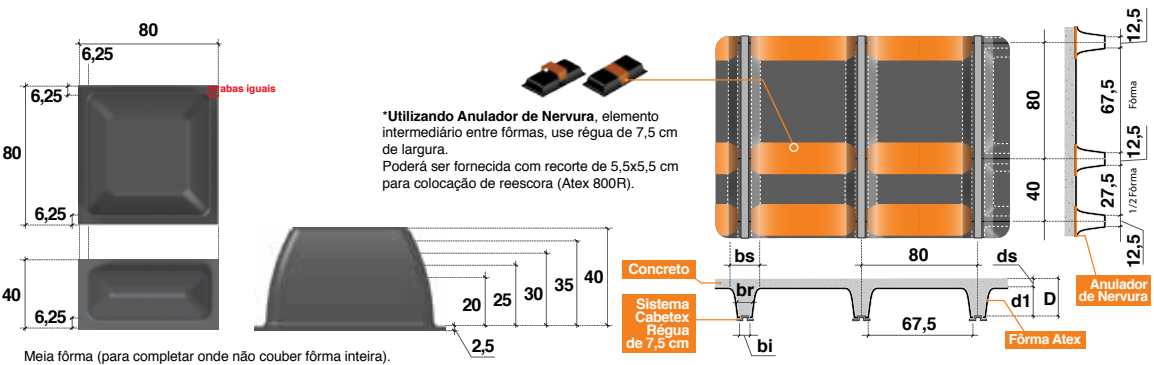

## Atex 830U

Altura do Molde	Espessura da Lâmina	Altura Total	Largura da Nervura			Área da Seção	Distância do C. G à		Inércia		Peso Próprio	Volume de Concreto
			Inferior	Superior	Média		Face Superior	Face Inferior	Inércia p/ Nervurada	Altura Equivalente		
cm	cm	cm	cm	cm	cm	cm <sup>2</sup>	cm	cm	cm <sup>4</sup>	cm	KN/m <sup>2</sup>	m <sup>3</sup> /m <sup>2</sup>
20,0	5,0	25,0	15,5	18,6	17,1	756	8,0	17,0	40047	18,0	2,28	0,091
	7,5	27,5				964	8,5	19,0	54091	19,9	2,90	0,116
	10,0	30,0				1171	9,3	20,7	70459	21,7	3,53	0,141
25,0	5,0	30,0	15,5	20,1	17,8	860	10,0	20,0	68823	21,5	2,60	0,104
	7,5	32,5				1068	10,3	22,2	90024	23,5	3,23	0,129
	10,0	35,0				1275	10,9	24,1	113306	25,4	3,85	0,154
30,0	5,0	35,0	15,5	23,0	19,3	993	12,1	22,9	109578	25,1	3,00	0,120
	7,5	37,5				1200	12,3	25,2	140345	27,3	3,63	0,145
	10,0	40,0				1408	12,8	27,2	172956	29,2	4,25	0,170
35,0	5,0	40,0	15,5	25,5	20,5	1133	14,3	25,7	163396	28,7	3,40	0,136
	7,5	42,5				1340	14,4	28,1	205743	31,0	4,03	0,161
	10,0	45,0				1548	14,8	30,2	249670	33,1	4,65	0,186
40,0	5,0	45,0	15,5	28,8	22,1	1301	16,5	28,5	234203	32,4	3,93	0,157
	7,5	47,5				1509	16,5	31,0	290438	34,8	4,55	0,182
	10,0	50,0				1716	16,9	33,1	348170	36,9	5,18	0,207
d1	ds	D	bi	bs	br	A	rs	ri	l	heq	Concreto 25 kN/m <sup>3</sup>	

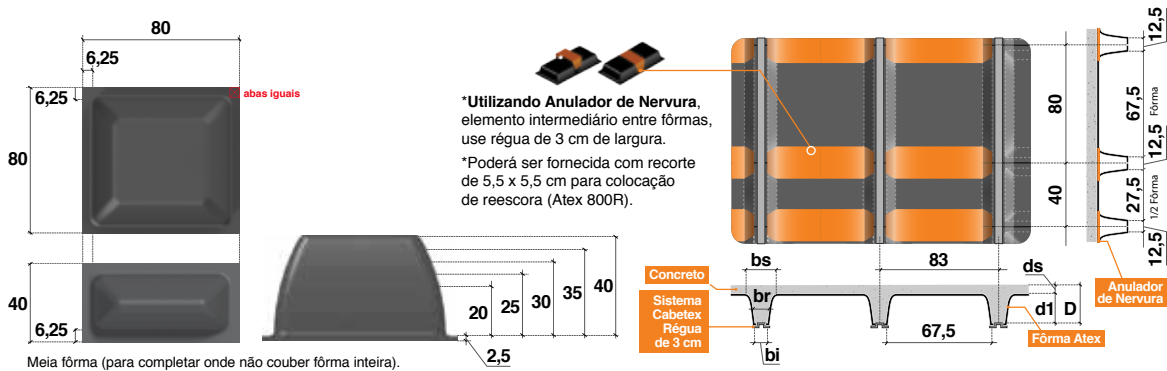

## Atex 875U

Altura do Molde	Espessura da Lâmina	Altura Total	Largura da Nervura			Área da Seção	Distância do C. G à		Inércia		Peso Próprio	Volume de Concreto
			Inferior	Superior	Média		Face Superior	Face Inferior	Inércia p/ Nervurada	Altura Equivalente		
cm	cm	cm	cm	cm	cm	cm <sup>2</sup>	cm	cm	cm <sup>4</sup>	cm	KN/m <sup>2</sup>	m <sup>3</sup> /m <sup>2</sup>
20,0	5,0	25,0	20,0	23,1	21,6	869	8,6	16,4	47888	18,7	2,48	0,099
	7,5	27,5				1087	9,1	18,4	64902	20,7	3,10	0,124
	10,0	30,0				1306	9,9	20,1	84545	22,6	3,73	0,149
25,0	5,0	30,0	20,0	24,6	22,3	995	10,7	19,3	81885	22,4	2,85	0,114
	7,5	32,5				1214	11,0	21,5	107451	24,5	3,48	0,139
	10,0	35,0				1433	11,6	23,4	135454	26,5	4,10	0,164
30,0	5,0	35,0	20,0	27,5	23,8	1150	12,9	22,2	129596	26,1	3,28	0,131
	7,5	37,5				1369	13,1	24,4	166266	28,4	3,90	0,156
	10,0	40,0				1588	13,6	26,4	205215	30,4	4,53	0,181
35,0	5,0	40,0	20,0	30,0	25,0	1313	15,0	25,0	192496	29,8	3,75	0,150
	7,5	42,5				1531	15,2	27,3	242461	32,2	4,38	0,175
	10,0	45,0				1750	15,7	29,3	294535	34,3	5,00	0,200
40,0	5,0	45,0	20,0	33,3	26,6	1504	17,3	27,7	274768	33,5	4,30	0,172
	7,5	47,5				1722	17,4	30,1	340404	36,0	4,93	0,197
	10,0	50,0				1941	17,8	32,2	408179	38,3	5,55	0,222
d1	ds	D	bi	bs	br	A	rs	ri	l	heq	Concreto 25 kN/m <sup>3</sup>	

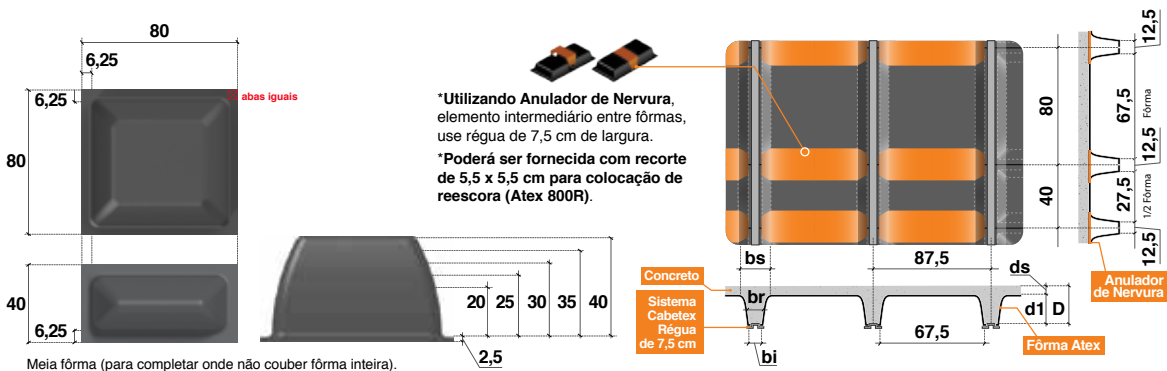

# Tubex

 PATENTE ATEX

Menos consumo de materiais

Otimiza o pé-direito



Edifícios mais leves

Estruturas de concreto mais sustentáveis

O Tubex é uma solução inteligente para executar furos horizontais na Laje ATEX, eliminando o uso do concreto sem função estrutural, tanto dos alvéolos quanto dos furos. O resultado é uma redução de até 50% no consumo desse material na obra.





Além de ser muito fácil montar e desformar o Tubex, os furos nas nervuras permitem a passagem de dutos de ventilação, tubos hidráulicos e calhas elétricas embutidos na laje.



Altura do Molde cm	Espessura da Lâmina cm	Altura Total cm	Largura da Nervura			Área da Seção cm <sup>2</sup>	Distância do C. G. à		Inércia cm <sup>4</sup>	Volume do Vazio		Peso Próprio KN/m <sup>2</sup>	Volume de Concreto m <sup>3</sup> /m <sup>2</sup>
			Inferior cm	Superior cm	Média cm		Face Superior cm	Face Inferior cm		m <sup>3</sup>	m <sup>3</sup> / m <sup>2</sup>		
40 (Sem Tubex)	5,0	45,0				1166	15,8	29,2	205963			5,48	0,219
	7,5	47,5	12,5	25,8	19,2	1366	15,8	31,7	255473	0,148	0,231	6,10	0,244
	10,0	50,0				1566	16,1	33,9	306124			6,73	0,269
40 (2 Tubex)	5,0	45,0				726	12,1	32,9	162397			5,18	0,207
	7,5	47,5	12,5	25,8	19,2	926	11,7	35,8	190396	0,156	0,243	5,80	0,232
	10,0	50,0				1126	11,9	38,1	218120			6,43	0,257
40 (4 Tubex)	5,0	45,0				726	12,1	32,9	162397			4,88	0,195
	7,5	47,5	12,5	25,8	19,2	926	11,7	35,8	190396	0,163	0,255	5,50	0,220
	10,0	50,0				1126	11,9	38,1	218120			6,13	0,245
d1	ds	D	bi	bs	br	A	rs	ri	I	v/v		Concreto 25 kN/m <sup>3</sup>	

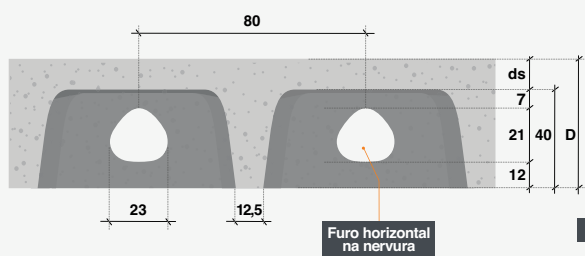

2 Tubex

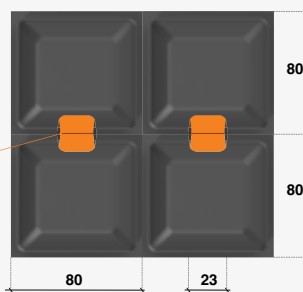

4 Tubex

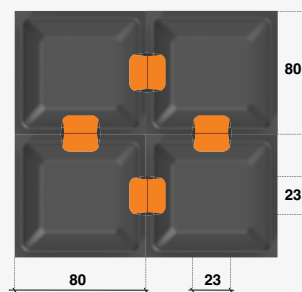

Redução na altura do edifício



Redução de até 50% de concreto



Ganho de pé-direito livre



Viabilização de grandes vãos



Excelente aspecto arquitetônico



Estrutura de concreto mais sustentável

# Sistemas de Cimbramento e Escoramento

## Sistema de Escoramento Atex 800

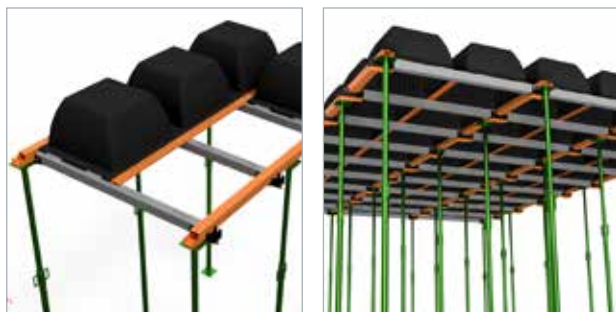

O Sistema de Escoramento para ATEX 800 destaca-se pela velocidade de montagem e desmontagem. Estruturado de forma inteligente para reduzir o número de peças, o sistema promove mais produtividade na obra.

O espaçamento entre escoras no cimbramento, com modulação de 1,2 x 1,6 m, permite uma movimentação adequada dentro do canteiro de obras, garante estabilidade e segurança e, ao mesmo tempo, otimiza recursos e tempo durante a execução das lajes nervuradas.

## Sistema Cabtex



O Sistema Cabtex apoia as Fôrmas Atex sobre réguas metálicas compatíveis com qualquer escoramento.



## Cabetex

O dispositivo conecta as régulas às escoras remanescentes e permite a retirada das fôrmas 72h após a concretagem.

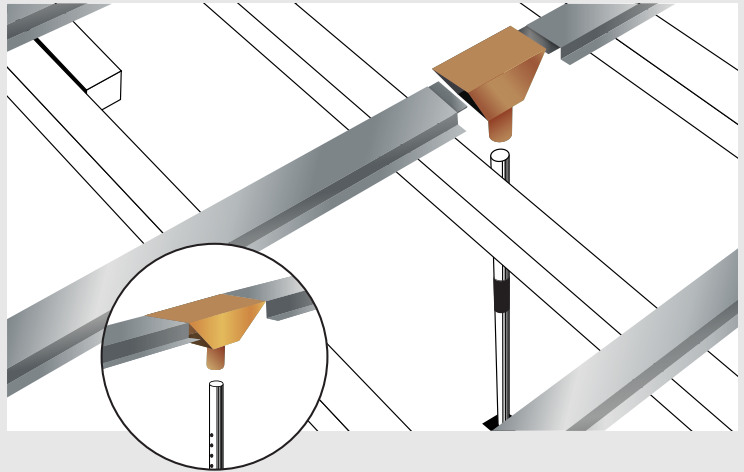
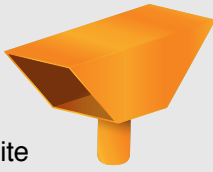

### Dimensões (cm)

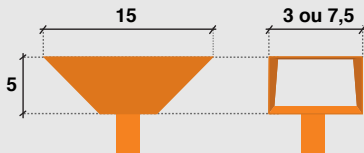

## Régulas Lineares

As régulas substituem o assoalho de madeira, tornando as obras mais sustentáveis. São apoiadas diretamente sobre os barrotes. Criam guias para uma montagem mais simples e rápida das **Fôrmas Atex**.

### Dimensões (cm)

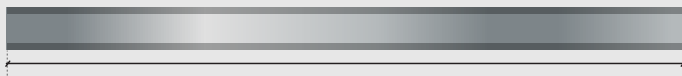
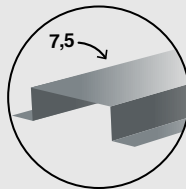
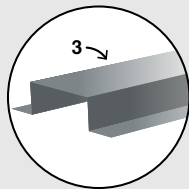
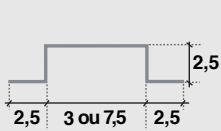

300

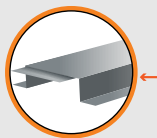

As régulas lineares de 150 conectam o Cabetex.

150

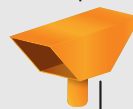

100

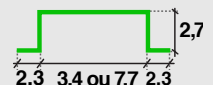

2,3 3,4 ou 7,7 2,3

## Régulas Complementares

São usadas para complementar áreas com medidas em que as régulas de 150 cm e 300 cm não se encaixam, tornando a aplicação do **Sistema Cabetex viável para projetos de qualquer dimensão**.

### Dimensões (cm)

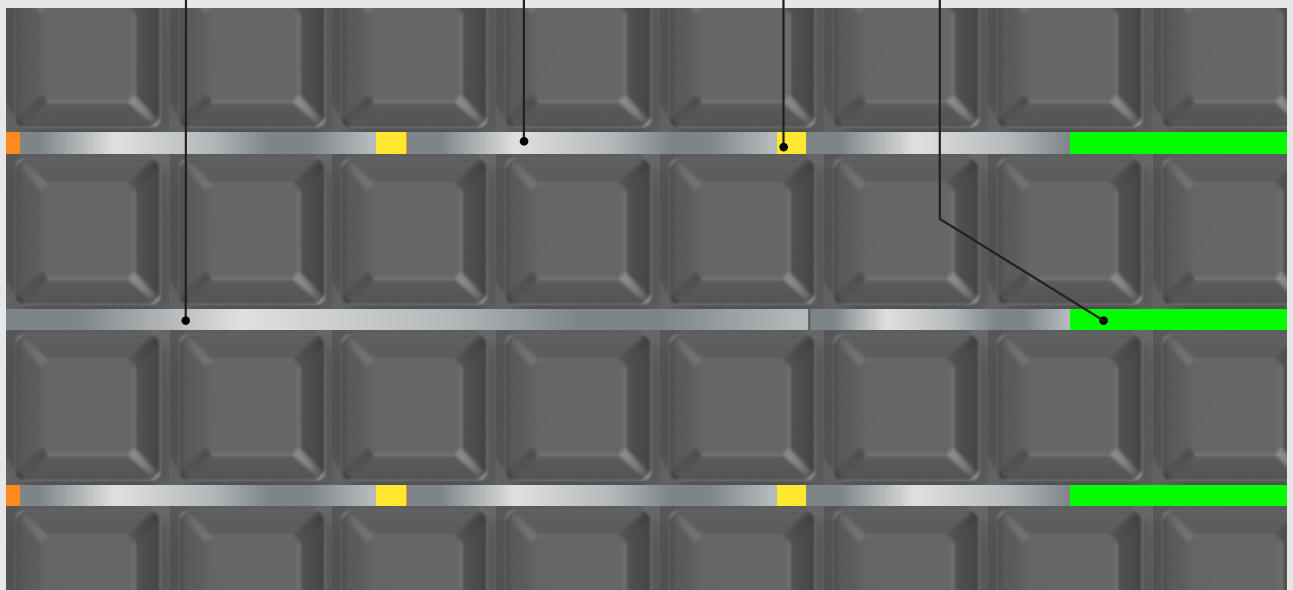
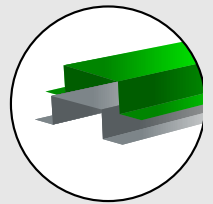
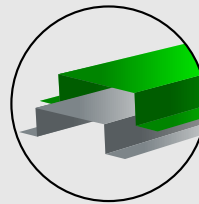

# Sistema Planex

 PATENTE ATEX

Elimina a madeira

Reduz o ciclo da obra



Edifício Concórdia - MG

Reduz custos

Reduz mão de obra

Reduz resíduos



**Maior produtividade** na montagem de fôrmas



Disponível para **locação e venda**



**Substitui a madeira** usada nas lajes, vigas e pilares



**Reduz a mão de obra** especializada

## Economia

O Sistema Planex gera uma economia significativa nos custos da obra. **Com apenas um jogo de fôrmas, é possível construir vários pavimentos.** O Planex acelera a obra, diminui a necessidade de mão de obra e o consumo de pregos e outros materiais. Além disso, a qualidade e a resistência superiores das fôrmas reduzem os custos com o acabamento e reboco.

# Lajes maciças, vigas e pilares.

## Produtividade

O Planex é um sistema leve, inteligente e amigável, que simplifica muito a montagem e desforma das lajes maciças, vigas e pilares. As fôrmas são conectadas por travas fornecidas com o sistema. Não é necessária mão de obra especializada. O processo construtivo modularizado industrializa a obra e reduz o ciclo da concretagem a cada pavimento.

Edifício Euvira Ferraz - SP

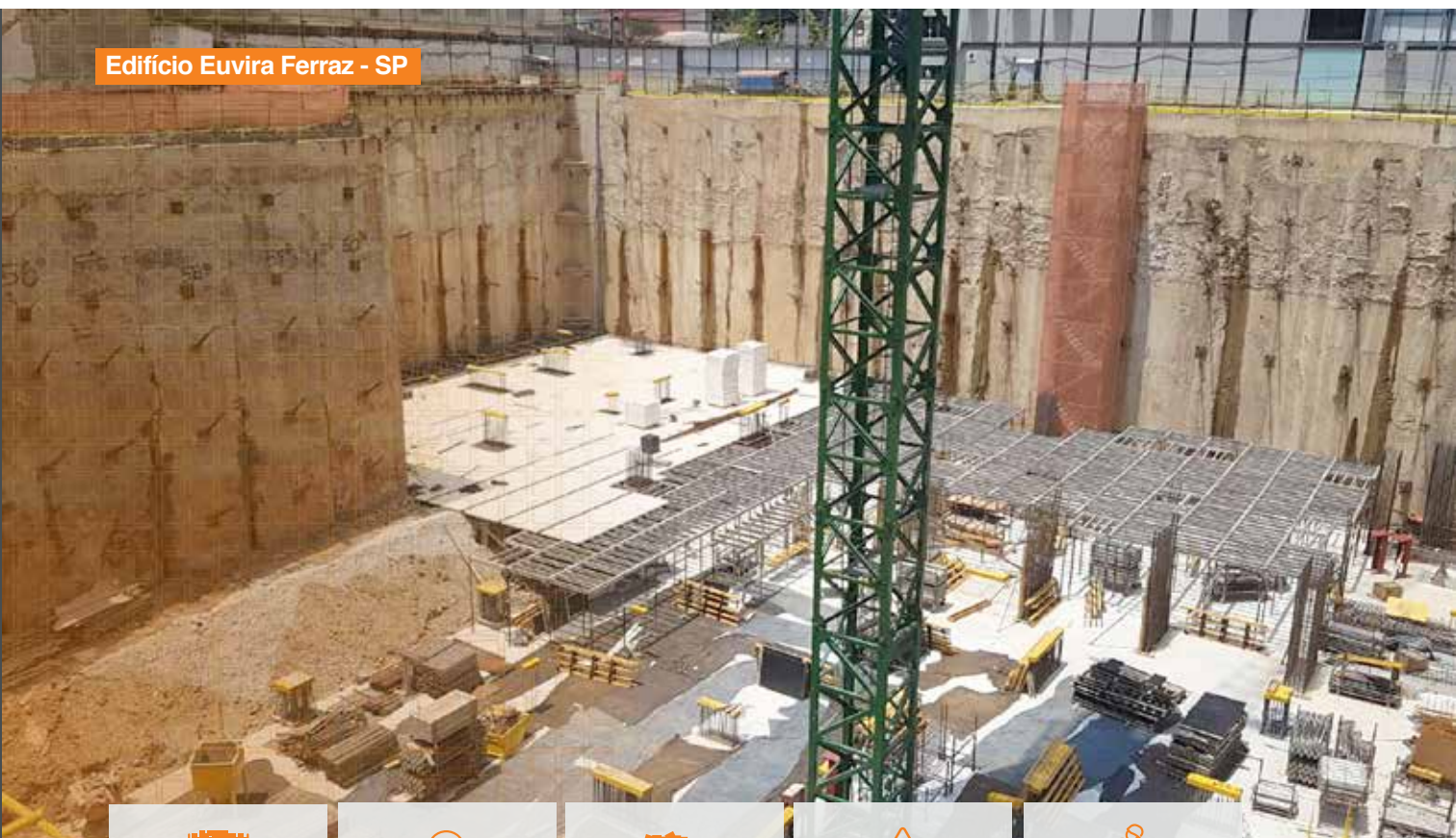

Aplicável a qualquer tipo de escoramento



Redução do uso de energia e emissão de CO<sub>2</sub>



Redução dos resíduos gerados na obra



Durabilidade da fôrma e maior reutilização



Mais ergonomia na movimentação das fôrmas

## Sustentabilidade

**Recicláveis e reutilizáveis**, as fôrmas de plástico substituem o uso da madeira na concretagem das lajes maciças, vigas e pilares, reduzindo a emissão de CO<sub>2</sub> e a geração de resíduos.



## Eficiência Energética

As fôrmas de plástico são translúcidas, o que permite a passagem da luz natural e, como resultado, um **menor consumo de energia** e redução do uso e descarte de lâmpadas.

# Planex é a evolução no seu jeito de construir.

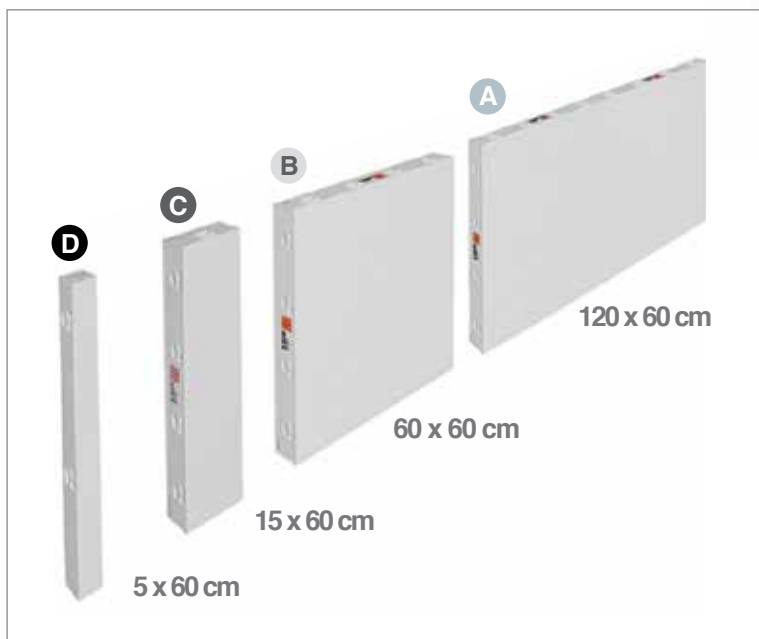
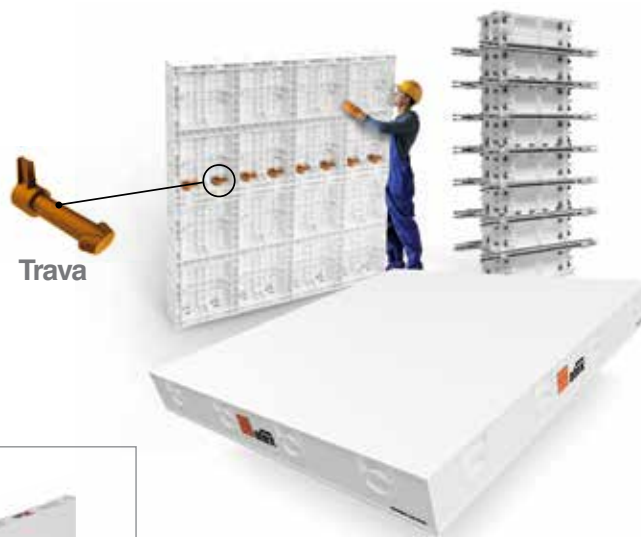

## Vigas e Lajes Maciças

As fôrmas têm 60 x 120cm e 60 x 60cm. **A Atex entrega os módulos na obra previamente conectados em placas de 120 x 120 cm.** Os outros formatos disponíveis são 15 x 60 cm e 5 x 60 cm, para melhor aproveitamento da área e execução das interfaces com a madeira, quando necessário.

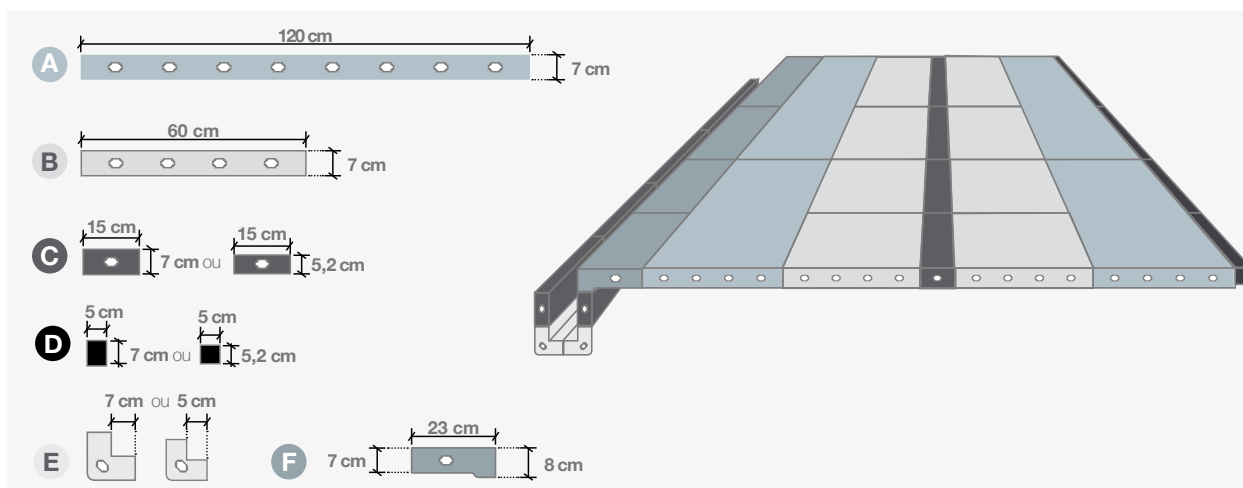
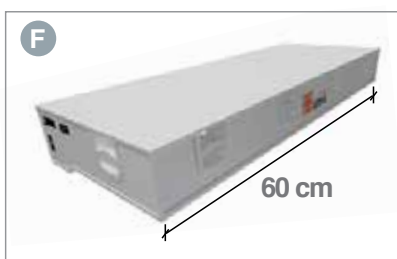



# Fôrmas para Pilar

Elimina a madeira

Acelera a obra



Reduz mão de obra

Reduz custos

Reduz resíduos







## Novas dimensões de pilares

Combine as novas geometrias de fôrmas para criar pilares na medida para o seu projeto.

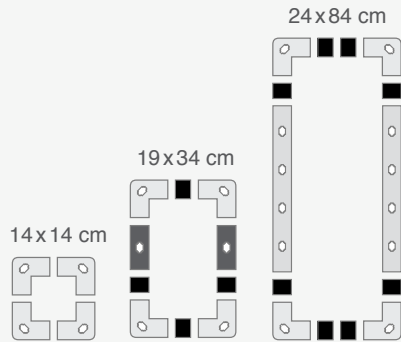
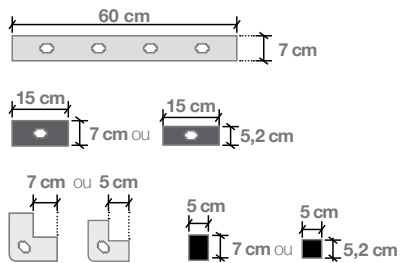

Todas as dimensões de pilar podem ser acrescidas por módulos de 5 cm sucessivamente para ambos os lados, formando diferentes geometrias.

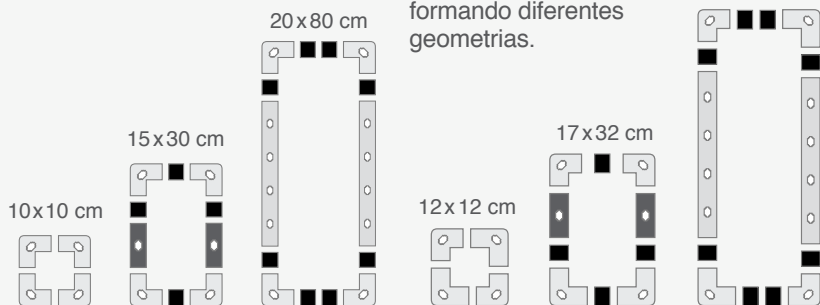

**Mais produtividade, sustentabilidade e eficiência**

As Fôrmas para Pilar Planex ficaram ainda mais produtivas com **o novo Sistema de Travamento**, feito sob medida para acelerar a obra.



## Dimensões dos pilares moldados com fôrmas para pilar circular

	Ø Interior fôrma (mm)	Comprimento fôrma (mm)	Nº elementos para pilares de 3 m	Nº de travas para coluna de 3 m	Altura máxima coluna jato único (cm)
Ø25	250	605	10	60	300
Ø30	300	605	10	60	300
Ø35	350	605	10	70	300
Ø40	400	605	10	70	300
Ø45	450	605	10	80	300
Ø50	500	605	10	80	300
Ø60	600	605	10	90	300
Ø70	700	605	10	100	300
Ø80	800	605	10	100	300
Ø90	900	605	10	110	300
Ø100	1000	605	10	110	300



# Espaçadores, distanciadores e protetores

Fabricados com resíduos da construção

Garantem o cobrimento das armaduras de acordo com a norma, visando a durabilidade das estruturas

Aumentam a segurança no canteiro

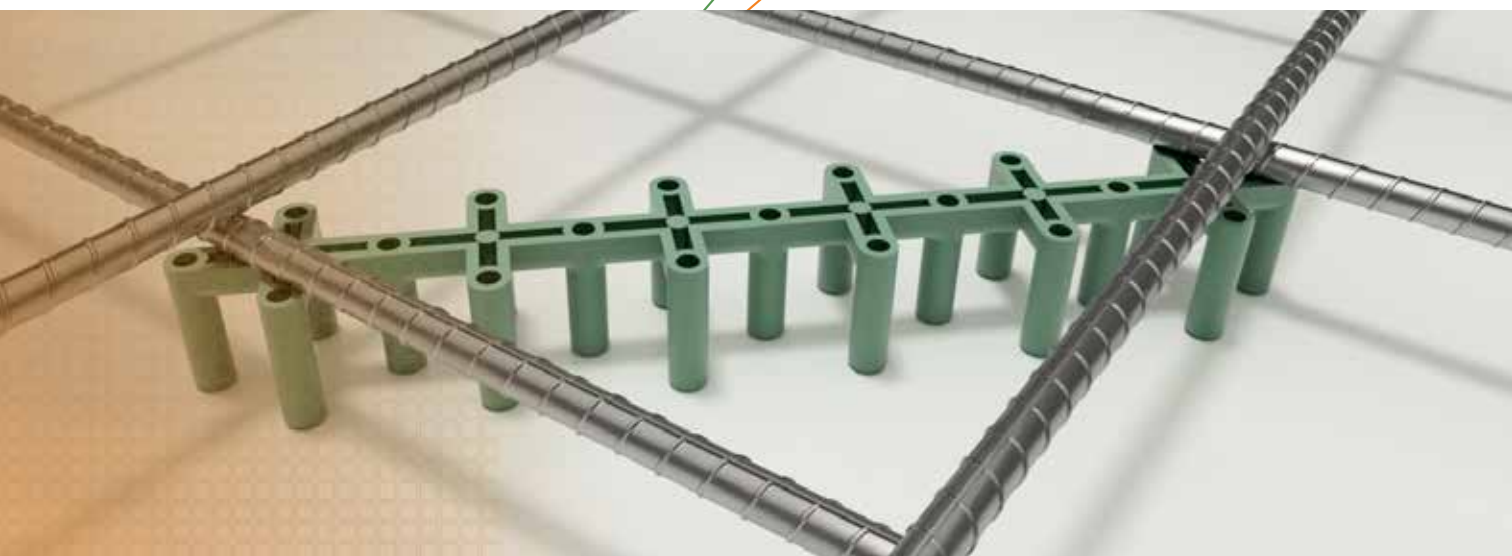

## Espaçador Torre

Modelos	Código	A/B (Cobrimento)	C (Bitola do Aço)
P	TOR10063	10 mm	Até 6,3 mm
	TOR15063	15 mm	
	TOR20063	20 mm	
	TOR25063	25 mm	
	TOR30063	30 mm	
M	TOR10125	10/ 20 mm	Até 12,5 mm
	TOR15125	15/ 20 mm	
	TOR25125	25/ 20 mm	
	TOR30125	30/ 20 mm	
G	TOR15160	15/ 20 mm	Até 16,0 mm
	TOR25160	25/ 20 mm	
	TOR30160	30/ 20 mm	
GG	TOR25255	25/ 20 mm	Até 25,5 mm
	TOR30255	30/ 20 mm	
	TOR35255	35/ 20 mm	
	TOR40255	40/ 20 mm	
	TOR50255	50/ 20 mm	
	TOR60255	60/ 20 mm	

► Utilização: Armaduras horizontais como laje, fundo de vigas, tela soldada e piso industrial.

## Espaçador Circular



Código	A (Cobrimento)	B (Bitola do Aço)
CIR15100	15 mm	4,2 - 10,0 mm
CIR20125	20 mm	
CIR25125	25 mm	
CIR30125	30 mm	
CIR40125	40 mm	4,2 - 12,5 mm
CIR50160	50 mm	

► Utilização: Ferragem de pilar, laterais de vigas, postes, parede de concreto, nervuras de laje e pré-moldados.

## Espaçador Garra



Código	A (Cobrimento)	B (Bitola do Aço)
GAR10160	10 mm	4,2 - 16,0 mm
GAR15160	15 mm	
GAR20160	20 mm	
GAR25160	25 mm	
GAR30160	30 mm	

► Utilização: Armaduras horizontais, verticais e inclinadas, telas soldadas, lajes, fundo de vigas, estrutura pré-moldada, poste padrão, piso industrial e nervuras de laje.

## Espaçador Multiapoio



Código	A (Cobrimento)	B (Bitola do Aço)
MUL15000	15 mm	4,2 - 16,0 mm
MUL20000	20 mm	
MUL25000	25 mm	
MUL30000	30 mm	
MUL40000	40 mm	

► Utilização: Ferragem de laje, ferragem de fundo de vigas, piso industrial e nervuras de laje.

## Cone de Encosto 3/4



Código	Diâmetro do Tirante
CON34000	3/4"

► Utilização: Vedação das bainhas dos tirantes, estabilizando as fôrmas paralelas.

## Fixador de Eletroduto



Código	Diâmetro
FEL12000	1/2"
FEL 34000	3/4"

► Utilização: Paredes de concreto, eletrodutos e tubos.

## Gabarito Posicionador



Código	A (Espessura de Parede)
GAB08000	80,0 mm
GAB10000	100,0 mm
GAB12000	120,0 mm
GAB15000	150,0 mm

► Utilização: Sistemas de parede de concreto.

## Espaçador Reforçado de Base Circular



Código	A (Cobrimento)	B (Bitola do Aço)
RBC50000	45 / 50 mm	Até 16,0 mm
RBC60000	55 / 60 mm	
RBC70000	65 / 70 mm	
RBC80000	75 / 80 mm	
RBC90000	85 / 90 mm	

► Utilização: Armaduras horizontais como laje, fundo de vigas, tela soldada e piso industrial.

## Espaçador Garra de Base Circular



Código	A (Cobrimento)	B (Bitola do Aço)
GAC20160	20 mm	4,2 - 16,0 mm
GAC25160	25 mm	

► Utilização: Armaduras horizontais, verticais e inclinadas, telas soldadas, lajes, fundo de vigas, estrutura pré-moldada, poste padrão, piso industrial e nervuras de laje.

## Rolete Bipartido

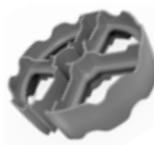

Código	A (Cobrimento)	B (Bitola do Aço)
ROL40160	40 mm	Até 16,0 mm
ROL50160	50 mm	
ROL75160	75 mm	

► Utilização: Indicado para fundações, estacas, tubulões e paredes diafragma.

## Protetores para Ponta de Vergalhão



Código	Tipo	B (Bitola do Aço)
PRO00160	Ponteira	Até 16,0 mm
PRO00255	Cone	Até 25,5 mm

► Utilização: Vergalhões expostos, pontas de barras de ancoragem.

## Distanciador Circular



Código	A (Espessura de Parede)	B (Bitola do Aço)
CPC08100	80,0 mm	Até 10,0 mm
CPC10100	100,0 mm	
CPC15100	150,0 mm	

► Utilização: Ferragem de pilar, laterais de vigas, postes, parede de concreto, nervuras de laje e pré-moldados.

## Gabarito Circular



Código	A (Espessura de Parede)
GBC10000	100 mm
GBC12000	120 mm
GBC14000	140 mm
GBC15000	150 mm

► Utilização: Sistemas de parede de concreto.

# Linha Decoratex

Fabricado com resíduos da construção. Pode ser 100% reciclado.

Moderno e sofisticado para projetos de arquitetura, design de interior e exterior.



**O Grim Grid:** desenvolvido pelo designer Gustavo Greco a partir da reciclagem de resíduos plásticos da construção civil, o Grim Grid é um elemento com design sustentável para projetos de Arquitetura e Paisagismo.

As peças de 50 x 50cm se encaixam para formar uma estrutura modular, muito versátil, para diferentes tipos de uso: revestimentos de fachadas, design de interiores, paisagismo, eventos e pisos permeáveis.

**Mycena:** vencedor do Desafio de Design Braskem e inspirado nos elementos da natureza, o Mycena é uma estrutura modular muito versátil para design de interiores. Por ser semiflexível e de material reciclado resistente, ele permite explorar várias possibilidades de aplicação.

## Cartela de Cores

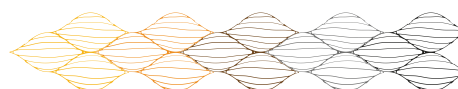
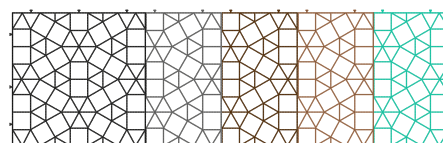
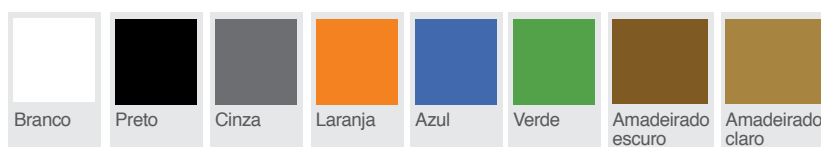

# Aplicações da Linha Decoratex

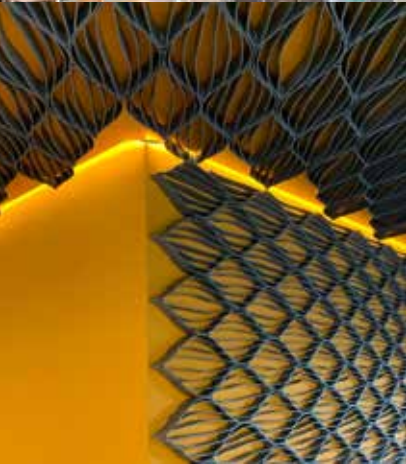

## 1. Revestimentos e Forros

## 2. Divisórias Flutuantes



## 3. Paisagismo



## 4. Eventos e estandes que precisam de agilidade na montagem e desmontagem dos espaços

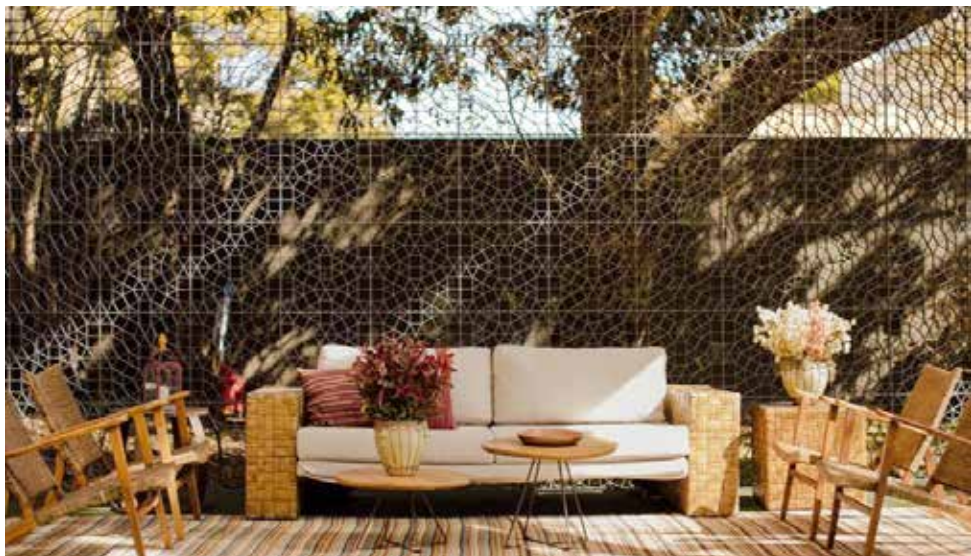

## 5. Pisos Permeáveis



Gramma  
 Grim Grid  
 Areia  
 Brita  
 Solo

Piso ecológico e antiderrapante com 100% da área permeável. Contribui para a preservação do lençol freático. Indicado para estacionamentos, áreas de equitação, helipontos, campos esportivos, calçadas e jardins.

### Instalação simples

Não utiliza mão de obra especializada. O Grim Grid e o Mycena podem ser removidos, caso seja necessário.

Mycena

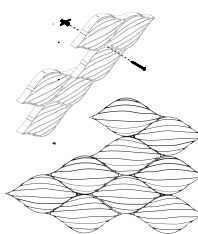
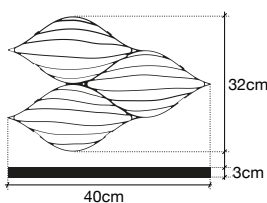

Pode ser fornecido com **tampa decorativa** acoplável.

Grim Grid

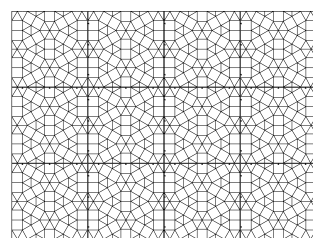
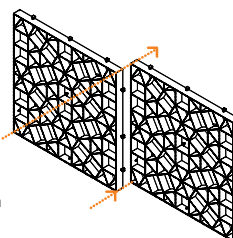
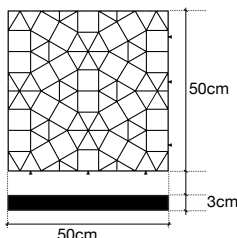



**Atex AM** | Av. Puraquequara, 2200, Puraquequara • CEP 69009-000  
Distrito Industrial 2 • 0800 979 3611

**Atex CE** | Rod CE - 40 - Km, 13, Sentido Interior • CEP 61700-000  
Alquiraz • Fortaleza • 85 3361.1036

**Atex DF** | BR 060, KM 16, CH Buriti, Gleba 06 • CEP 72400-000  
Gama • 61 3367.0202

**Atex MG** | Rua Rio de Janeiro, 1819, Lourdes • CEP 30160-046  
Belo Horizonte • 31 3681.3611 | Estrada Vargem do Lobo, 1º Galpão  
CEP 33239-418 • Lagoa Santa • MG • 31 3681.0686

**Atex PE** | Av. Fernandes Vieira, 1881, Marcos Freire • CEP 54360-020  
Jaboatão dos Guararapes • 81 3375.3087

**Atex RJ** | Rod. Washington Luis, 19.954 • CEP 25251-745  
Duque de Caxias • 21 3942.3611

**Atex SP** | Rua Rosa Mafei, 399, Bonsucesso • CEP 07177-110  
Guarulhos • 11 2438.6001





**Atex SC** | SC Rodoanel - Forquilhas • CEP 88107-000  
São José • 48 2013.3361

**Atex RS** | Rua Cristiano J. Nascimento, 201, Distr. Industrial  
Cep 94930-595 Cachoeirinha • 51 3470.2014





 **Atex Argentina** | +549 11 4022.0984

 **Atex Bolívia** | +591 7732.5222

 **Atex Colômbia** | +57 312 233.3262

 **Atex Paraguai** | +595 2152.0111

 **Atex Perú** | +519 8958.9123

 **Atex México** | 521 55 3036.6648

 **Atex Rep. Dominicana** | +1 829 799.6603



**Unidade Industrial** | Estrada Vargem do Lobo,  
2º Galpão • Cep 33239-418 • Lagoa Santa • MG  
31 3681.8787

Siga **Atex Brasil**  
   

**atex.com.br**  
**0800 979 3611**



**+de 70**  
milhões de m<sup>2</sup>  
realizados

DESDE  
**1991**

